



## ЗЕМЛЮ — ДАЧНИКАМ, Льготы — малоимущим

Едва ли не самой популярной темой для обсуждения этим летом стала «дачная амнистия», продекларированная Государственной Думой и Правительством Российской Федерации. Смысл ее состоит в упрощении и удешевлении процедуры оформления прав на дачные и садовые участки. Однако пока московские законодатели ставят в законе последние точки над «i», у некоторых новосибирцев есть возможность воспользоваться преимуществами, предоставляемыми субъектом Федерации.

Фото Ивана ВАСИЛЬЕВА.  
(Подробности читайте на стр. 8).



### СЕГОДНЯ В НОМЕРЕ:

- Спецпроект  
**«ОТДЫХ  
В РОДНОМ КРАЮ»**

Стр. 9—12, 21—24.

- **Объявляется перерыв...**



В повестке дня последней предканикулярной сессии Новосибирского облсовета было столько вопросов, что даже самые многоопытные депутаты «дрогнули».

Стр. 4.

- **Нацпроект на прицеле**

В центре дискуссии комитета по науке и образованию оказалась тема национального проекта «Образование».

Стр. 5.

- **Кто заплатит  
за вокзал?**

Программ и объектов, в том числе — дорожно-транспортных, требующих дополнительного финансирования, не только в области, но и в городе — море.

Стр. 6.

- **«Пенсионеры»  
ищут лицо**

За год до выборов в Государственную Думу большинство политических движений начинают период активной стирки идеологического багажа и чистки партийных рядов.

Стр. 7.

- **Отнестись к стране  
по-хозяйски**

Завтра во дворах десятков тысяч семей, имеющих личные подсобные хозяйства, в крестьянских фермерских хозяйствах, в дачных объединениях появятся люди в желтых кепках.

Стр. 26.

- **Город-сказка,  
город-мечта...**



Прошел самый главный городской праздник.

Стр. 29.

Наш адрес в интернете:  
[vedomosti.sfo.ru](http://vedomosti.sfo.ru)

## «Эффект» готовит новый эффект

СУЗУН. ООО ПКФ «Эффект» приобрело новую технику: еще одним станком пополнилась линия шопинг-машин и появилось современное оборудование для производства одноразовых перчаток.

Эти станки сейчас проходят наладку и в ближайшее время их запустят на полную мощность. По словам наладчиков, новые машины по электронной начинке значительно превосходят своих старых собратьев. Шопинг-машина (станок для производства полиэтиленовых пакетов) позволит наращивать темпы производства уже выпускаемой продукции. С вводом в эксплуатацию нового оборудования будут созданы дополнительно шесть рабочих мест. А буквально через месяц в ПКФ «Эффект» поступит новая итальянская литьевая машина. Наименование продукции, которую будут на ней производить, заводчане держат в тайне, но на предприятии заверили, что на складах она уж точно не залежится.

## Стабилизационный грунт в фундаменте качества

БАГАН. Коллектив ООО «Дорожник» намерен значительно улучшить состояние дороги Баян—Ивановка.

Ремонтники уже сделали подсыпку земляного полотна, выравнивание, укатывание грунта, рекультивацию придорожных резервов, а сейчас завезли щебень для дальнейших работ. Выделено два экспериментальных участка по полтора километра, где для уменьшения толщины дорожного полотна будет применяться стабилизационный грунт. Построенная таким образом шесть лет назад дорога в направлении Владимировка—Лепокурово удобна и действует до сих пор.

## Конкурент сибита

КОЧЕНЕВО. Пятилетний юбилей производственного строительного предприятия ООО «Фризплюс» встретило освоением выпуска нового вида продукции — газобетонных блоков для строительства жилых и производственных помещений.

По техническим характеристикам и стоимости «Фризплюс» составляет серьезную конкуренцию общезвестному сибиту. Основным профилем предприятия, которое создал и возглавляет генеральный директор Александр Шабанов, все эти годы была глубокая переработка древесины. Мастера предприятия изготавливают брус, доску различных видов, оконные, дверные блоки, мебель и многое другое. Даже отходы используются с спросом: на дровяную срезку местные жители стоят в очередь, а опилки разбирают местные сельхозпредприятия для нужд животноводства. Производство дает работу почти трем десяткам местных жителей, и количество рабочих мест постоянно растет с освоением новой продукции и увеличением объемов. Руководство в настоящее время ведет переговоры с банками о сотрудничестве по ипотечному строительству жилья. А с 1 июля будет проведен месячник реализации газобетонных блоков по льготным ценам для молодых семей, решивших построить свои дома.

## С комфортом по районному центру

КАРГАТ. Недавно по маршруту ул. Ленина — село Набережное стал ходить новенький автобус, в салоне которого есть магнитофон, кондиционер, удобные мягкие сиденья.

Старый автобусный парк уже давно себя изжил, поэтому руководство предприятия, и в первую очередь его директор Александр Курт, решило: будем обновлять подвижной состав. Первую машину получили полтора года назад, теперь она постоянно ходит по маршруту Каргат — Новосибирск. А нынче новенькую, купленную в кредит, отдали молодым водителям Виктору Щеглову и Виталию Постольникову, которые работают на ней поочередно. Первый раз, когда автобус вышел на линию, пассажиры даже не поверили, что такое комфортабельное транспортное средство будет ходить по районному центру. По словам специалистов инженерной службы предприятия, сейчас автобус проходит обкатку, а потом будет обслуживать пассажиров дальних маршрутов — отдаленных сел района и Новосибирска.

## Звенели песни

КУПИНО. В преддверии 120-летия со дня образования района сессия городского Совета депутатов приняла решение о присвоении звания «Почетный житель города» за большой вклад в экономическое, социальное, культурное развитие города, а также за личное мужество и героизм при исполнении служебного и гражданского долга.

Высокого титула удостоены ветераны Великой Отечественной войны и педагогического труда А. Евдокимов, заведующий ЛОР-отделением ЦРБ А. Почеуева, иеромонах Мелсисидек, генеральный директор ОАО А. Фуников, нынешний начальник территориального управления автомобильных дорог Новосибирской области, а в прошлом глава районной администрации А. Штапов. В день рождения района в городском парке был открыт фонтан, в празднично украшенных колоннах прошли представители предприятий города, состоялась презентация хрестоматии об истории района, выполненная в электронном виде, — «Купинский район: события и люди». Были оглашены итоги конкурсов на лучшую песню о районе, на лучшее стихотворение, лучшую усадьбу среди частных и муниципальных застройщиков. Всем победителям вручены призы.

## 1 июля — 175 лет РОССИЙСКОЙ КООПЕРАЦИИ

Уважаемые работники потребительской кооперации!

От всей души поздравляю вас со славной исторической датой — 175-летием российской кооперации! Многие поколения сибирских кооператоров внесли достойный вклад в становление и развитие кооперации в нашей стране.

Благодаря вашему плодотворному труду, потребительская кооперация области за последние годы обрела новое развитие. Многие делается для улучшения жизни селян, растет обеспечение сельских тружеников товарами и услугами, активно осваивается потребительский рынок, обновляется материально-техническая база. Тем самым вы вносите весомый вклад в реализацию важнейшего национального проекта — помогаете развитию сельского хозяйства.

Уверен, что впереди у кооператоров области большие перспективы, очередные трудовые достижения. Залогом тому — ваш богатый исторический опыт, профессионализм, постоянное стремление к новому.

Накануне юбилейной даты желаю вам новых успехов, счастья, здоровья и благополучия!

Председатель Новосибирского областного Совета депутатов  
А. А. БЕСПАЛИКОВ.

## СИТУАЦИЯ

### В поисках спасения

В Новосибирске зарегистрированы первые жертвы клещевого энцефалита в этом сезоне.



66-летний мужчина обнаружил на себе клеща, находясь на даче. И, несмотря на его заверения в том, что укусы его клещ не успел, позже врачи все же констатировали развитие вируса — по словам специалистов, заражение может произойти и без укуса, через ранки или микротрещины на коже. Проведя две недели в реанимации, на минувшей неделе мужчина скончался. До этого в инфекционной больнице также скончалась пострадавшая от укуса клеща 57-летняя женщина.

Напомним, что на сегодня в области госпитализировано уже 77 человек с вирусом клещевого энцефалита, причем новые пациенты поступают в больницы каждый день. Однако самое страшное заключается в том, что по неким причинам, которых власти пока не называют прямо, в Новосибирске возник огромный дефицит иммуноглобулина, и укушенным гражданам приходится в буквальном смысле обходить все серологические пункты в надежде, что где-то вакцина еще осталась. По сообщениям территориального управления Роспотребнадзора, нехватку вакцины область будет испытывать до середины июля, но что до этого времени делать пострадавшим от клеща людям, сейчас непонятно.

## ГОРОД

### Бронзовый постовой

В Центральном районе города на пересечении улиц Серебренниковской и Сибревкома открылся символический памятник-прототип первому светофору.

Трогательная фигура регулировщика, который с грустью передает эстафету своему электрическому коллеге, сделана в натуральную величину — это совместный проект областного управления ГИБДД и «Автордио-Новосибирск» к 70-летию Госавтоинспекции МВД России.



## ПРОГНОЗ ПОГОДЫ

1—2.07 в отдельных районах дожди различной интенсивности, грозы. Ветер юго-восточный 3—8 м/с, при грозах усиление до 13—18 м/с. Температура ночью +14, +19°C, днем +25, +30°C.

3—4.07 в отдельных районах дожди, грозы. Ветер юго-западный 3—8 м/с, при грозах усиление до 13—18 м/с. Температура ночью +16, +21°C, днем +28, +33°C.

Состояние магнитного поля Земли ожидается: спокойное 1—7 июля; неустойчивое 30 июня.

Дата	Восход	Заход	Долгота дня
30.06	4.52	22.10	17.18
1.07	4.53	22.10	17.17
2.07	4.54	22.09	17.15
3.07	4.55	22.09	17.14
4.07	4.56	22.08	17.12
5.07	4.57	22.08	17.11
6.07	4.58	22.07	17.09
7.07	4.59	22.06	17.07

Западно-Сибирская гидрометслужба.

## ОФИЦИАЛЬНО

### 98 миллионов на медицину

Губернатор Новосибирской области Виктор Толконский поддержал инициативу депутатов областного Совета из фракции «Единая Россия» о дополнительном выделении в нынешнем году 98 миллионов рублей из областного бюджета на укрепление материально-технической базы и развитие первичного здравоохранения.

При рассмотрении поправок в областной бюджет Виктор Александрович подчеркнул, что в рамках реализации национальных проектов важно аккумулировать крупные финансовые ресурсы на конкретных направлениях с тем, чтобы максимально быстро решить наиболее острые проблемы. И депутаты облсовета, и администрация области солидарны во мнении, что для осуществления серьезных мер по укреплению социальной сферы прежде всего в сельских районах, необходимо существенно обновить материальную базу учреждений здравоохранения первичного звена. Поэтому дополнительные 98 миллионов будут целевым образом направлены на ремонт и техническое оснащение фельдшерско-акушерских пунктов, поликлиник во всех муниципальных образованиях области.

## Вернись, мы все простим

Новосибирская область приглашает иммигрантов.

На территории области будет реализовываться государственная программа по содействию добровольному переселению россиян, проживающих за рубежом. До 1 сентября областной администрации уже поручено представить в правительство проект ее реализации. Предполагается, что программа будет частично компенсировать естественную убыль российских граждан и привлечь наиболее важных для регионов специалистов из-за рубежа. Однако сколько россиян откликнется на столь любопытное приглашение правительства и поменяет зарубежные госуслуги на Новосибирскую область, пока неизвестно.

## Обратный ход

На работу в Новосибирск вернулся депутат областного Совета Андрей Шимкив.

Андрей Шимкив, избранный депутатом облсовета по округу, включающему в себя Сузунский и часть Искитимского района, в 2005 году сменил место работы, перейдя с должности генерального директора крупнейшего поставщика ГСМ в Новосибирской области «Новосибирскнефтепродукт ВНК» на пост гендиректора «Сибнефть-АЗС Сервис» в Москве. И вот, по прошествии года, он вернулся в Новосибирск, причем на ту же самую должность, что занимал ранее, снова возглавив «Новосибирскнефтепродукт».

## ХРОНИКА

### Берегите вещи

В городе неуклонно растет число грабежей и разбоев.

Май и июнь, по данным оперативников, стали пока самыми криминогенными месяцами с начала года — в этот период в Новосибирске отмечен всплеск уличных преступлений. И если в Центральном, Октябрьском и Советском районах рост преступности является сезонным и связан с тем, что на их территории находится большинство пляжей и парков, то, например, Ленинский и Первомайский записываются в неблагополучные уже традиционно. Среди похищенных вещей и ценностей наиболее часто фигурируют сотовые телефоны, женские сумочки, деньги, ювелирные изделия и даже автомобили. Кстати, в последние недели активно покушаются преступники и на велосипеды. Согласно статистике, большинство разбоев и грабежей совершается в период с 18 до 3 часов, и, как правило, в выходные и праздничные дни.

## АБИТУРИЕНТ-2006

### «Горячий телефон» горячего сезона

Самой животрепещущей темой июня—июля, без сомнения, является абитуриентская.

Для выпускников уже с 1 июня начал работать круглосуточный телефон доверия 276-35-16, по которому они могут получить всю необходимую информацию об учебных заведениях города и области, советы по режиму подготовки и сдачи вступительных экзаменов. Те, кто еще не определился в выборе профессии, получают рекомендации психолога и помощь в построении личного профессионального плана.

Кроме того, психологи центра «Родник» помогают подросткам и молодежи в решении многих проблем, касающихся взаимоотношений с друзьями и близкими людьми.

## ■ РЫНОК

**Овощи федерального уровня**

Новосибирский агрокомплекс признан лучшим малым предприятием России.

Компания «Экосервис-Агро» (агрокомплекс «Емельяновский»), расположенное в Новосибирской области и известное как производитель экологически чистых овощей и зелени в горшочках, стало победителем общероссийского конкурса «Золотой Меркурий» в номинации «Лучшее малое предприятие РФ». Церемония награждения победителей и призеров этого конкурса состоялась 23 июня в Москве: в общей сложности в нем приняли участие более тысячи предприятий страны. Напомним, что «Золотой Меркурий» — это единственный в России официально зарегистрированный конкурс предприятий российского бизнеса. Он ориентирован прежде всего на развитие и поддержку малого и среднего бизнеса — в конкурсе не участвуют сырьевые и нефтяные компании, а поощряются лишь те, кто создает и продает готовую продукцию, созданную на основе высокотехнологичной переработки.

**«БФК» осваивает сибирский регион**

Компания «БФК» расширяет территорию своей деятельности в регионах Сибири — открылись склады готовой продукции в Томске и Кемерове.

Площадки обслуживают региональных представителей Томска и близлежащих территорий, а также Кемерово и Кемеровскую область. С открытием складов в регионах компания смогла сократить сроки поставки готовой продукции и затраты на перевозку, поскольку всю стоимость доставки из Новосибирска «БФК» берет на себя. Кстати, компания гарантирует доставку продукции без дефектов (которые могли бы возникнуть в процессе транспортировки). Помимо этого, в Кемерове доставка пластиковых окон на квартиру заказчика осуществляется силами склада. На складских площадках в Томске и в Кемерове приступает к работе служба по контролю за качеством монтажа и отделки. Теперь контроль за качеством услуг, предоставляемых региональными представителями, будут осуществлять непосредственно специалисты «БФК» в соответствии с принятыми в компании стандартами. Снижение стоимости доставки, сокращение ее сроков, гарантированный контроль качества — все это позволяет наладить тесную взаимосвязь между клиентом и компанией.

## ■ ОБРАЗОВАНИЕ

**Золотая молодежь**

Губернатор Виктор Толоконский провел прием в честь 324 выпускников школ Новосибирской области, награжденных золотыми медалями «За особые успехи в учебе».



Золотыми медалями в 2006 году награждены выпускники из 26 муниципальных районов и городских округов области, и из всех районов Новосибирска. «Именно на сцене оперного театра почетные деятели получают государственные награды, именно на этой сцене мы вручаем особый знак «За заслуги перед Новосибирской областью», — поздравил вчерашних школьников Виктор Толоконский. — Сегодня — герои вы, 324 выпускника. Желаю вам уверенно идти по жизни, быть достойными награды. Вы все талантливы. Кем бы вы ни были, где бы ни трудились, помните своих замечательных учителей, одноклассников, гордитесь своей школой!»

## ■ ЗДОРОВЬЕ

**Не повод для гордости**

Наркомания становится одной из главных особенностей Сибири.

Главный нарколог Сибирского федерального округа Андрей Лопатин заявил о том, что каждый четвертый российский наркоман проживает в Сибири. По его данным, всего в стране насчитывается 400 тысяч людей, зависящих от наркотиков, и около 100 тысяч из них — именно в сибирских регионах. Причем эти подсчеты учитывают лишь граждан, состоящих на официальном учете у врачей. Правда, отмечается, что в последнее время рост наркомании замедляется, и ситуация стабилизируется, однако Сибирь по-прежнему занимает первое место в России по количеству наркологических расстройств.

## ■ ПРОИЗВОДСТВО

**Цементные миллионы**

Областные власти в ходе публичных слушаний одобрили строительство второй производственной очереди завода «Искитимцемент».

Проект развития предприятия предполагает увеличение его мощностей почти в два раза: до 3 миллионов тонн в год. После строительства второй очереди будет запущена линия по производству цемента сухим способом — это значительно снизит себестоимость готовой продукции и наверняка будет способствовать снижению в регионе цен на недвижимость. Конечно, в таких планах заинтересованы и областные власти: губернатор Виктор Толоконский уже пообещал оказать «Искитимцементу» ряд мер поддержки.

**Сладкие планы**

В Новосибирск придет производитель соков и детского питания.

О планах построить в регионе собственный завод объявили на минувшей неделе руководители ОАО «Лебедянский», выпускающего соки марок «Фруктовый сад», «Тонус», «Я», «Привет» и «Фрустайл», а также детское питание «Фрутоняня». Предполагается, что общий объем инвестиций в проект составит около 40 миллионов долларов, а мощности нового завода помогут компании снизить транспортные издержки и, соответственно, стоимость продукции на 10 процентов. Правда, детальную проработку этих планов еще предстоит осуществить, и строительство завода может начаться не ранее 2007 года.

## ■ ПРОИСШЕСТВИЯ

**Не ходите, дети...**

Поход из Новосибирска в Академгородок оказался не по плечу молодежи.

В ночь с 24 на 25 июня несколько десятков молодых людей попытались совершить пеший поход из города в Советский район. Мероприятие, инициированное двумя студентами НГУ, уже проводилось в прошлом году, и молодежь намеревалась продолжить традицию. Однако пешком до Академгородка более 80 участников похода не добрались: в Первомайском районе завязалась драка с пятью местными жителями, по итогам которой напавшие на пешеходов одержали убедительную победу — участникам акции пришлось продолжать путешествие на попутных автомобилях и маршрутных такси.

В настоящее время в отношении нападавших заведено уголовное дело, однако, как выясняется, не без греха оказались и пешеходы. Так, в ходе мероприятия, задуманного как «культурно-оздоровительное», многие из них распивали пиво, шли прямо по проезжей части и громко ругались матом в адрес сигнальных водителей автомобилей. И наверняка, учитывая столь бесславный финал похода, в следующем году организаторам придется разработать более подходящий для своих сил и возраста сценарий.

## ■ СПОРТ

**Бильярдная пирамида**

Председатель областного Совета и президент областной федерации бильярда Алексей Беспаликов поздравил участников чемпионата России, завершившегося в Санкт-Петербурге.

В чемпионате России по так называемой комбинированной пирамиде, проходившем с 9 по 11 июня, приняли участие трое новосибирцев. Причем если молодой Михаил Злобин из-за ранней встречи с чемпионом страны выбыл из турнирной сетки довольно быстро, то Ольга Мухортова и Федор Щигрев заняли 4-е и 6-е места соответственно — результат для Новосибирска просто отличный. Однако, как выяснилось на встрече с Алексеем Беспаликовым, спортсмены не планируют останавливаться и на этом: уже к осени областная федерация планирует увеличить тренерский состав, а вскоре в городе откроется сразу три новых бильярдных зала.

По словам Алексея Беспаликова, несмотря на то, что бильярд как вид спорта в России долгое время находился «в загоне», сейчас он быстро набирает популярность: так в Новосибирске растет число мастеров спорта и кандидатов, строятся планы по открытию собственной ДЮСШ, в бильярд вовлекается общественность — например, в августе будет проведен специальный турнир для представителей СМИ. Развиваться и обслуживающая спортсменов отрасль: к примеру, местная фабрика «Старт» уже считается одной из лучших в стране — столы новосибирского производства ставятся сегодня даже в Кремле.



На фото: Ольга Мухортова, директор фабрики «Старт» Александр Гибилев и Алексей Беспаликов.

**Жива гармонь — жива Россия**

ТАТАРСК. Три дня подряд на татарской земле звучали гармонь и частушки — здесь проходил пятый, юбилейный, областной конкурс гармонистов «Жива гармонь — жива Россия», в котором участвовали лучшие исполнители Новосибирской и Омской областей.

Оргкомитет конкурса учредил специальные призы, которые вручили на закрытии гармонистам Николаю Андрушкевичу из Кыштовского, Михаилу Гуту из Куйбышевского района, Николаю Садре из Усть-Тарковского и Антонине Тимошенко из Чистозерного района. Наградами отмечены многие участники, в том числе самый юный гармонист из Новосибирска Дмитрий Мельников. Звание «Лучший гармонист Новосибирской области» присвоено юному новосибирцу Михаилу Аверину — ему вручили Гран-при и диплом победителя.

**На развитие заработали сами**

ЧАНЫ. Средняя школа № 1 приняла участие в конкурсе инновационных образовательных программ.

По условиям конкурса были определены 33 победителя из общеобразовательных учреждений, расположенных в сельской местности. Чановская средняя школа № 1 оказалась на 18-м месте, что позволило ей получить диплом и грант на один миллион рублей. Эти деньги пойдут на развитие и внедрение инновационных образовательных программ в школе.

**От кочевых племен до наших дней**

ТОГУЧИН. Старейшему селу района — Кику — исполнилось 465 лет.

Основателями поселения стали кочевые племена хакасов. Они же дали название, сохранившееся до наших дней. За почти пять столетий много воды утекло. С приходом советской власти здесь был организован колхоз им. Чапаева, который объединил три колхоза. Сейчас Кийк — центральная усадьба ОАО им. Чапаева. На территории администрации МО Кийкский сельсовет находится средняя школа, амбулатория, детский сад, почта, филиал Сбербанка, Дом культуры с сельской библиотекой. В селе проживает более тысячи человек. Во время праздника, посвященного столь значимому событию, почетным жителям села вручили подарки, а затем порадовали концертом художественной самодеятельности и спортивными состязаниями. Но самый большой подарок сделал местный конезавод, устроив настоящие бега на орловских рысаках.

**Дом ребенка получает подарки**

КУЙБЫШЕВ. Одно из старейших специализированных учреждений области — дом ребенка — отметило свое 55-летие.

Много теплых слов было сказано в адрес тех, кто заботится о ребятишках, которых здесь сегодня сто человек, собранных, можно сказать, со всех районов области. Хорошим подарком для сотрудников дома стал по-семейному теплый, праздничный концерт, подготовленный артистами Дворца культуры. Но воистину суперпризом стали 7 млн 120 тысяч рублей, перечисленных на счет детского учреждения для завершения реконструкции и строительства нового здания. К зиме здесь ждут новоселья. Для ребят во дворе установили яркий, красочный детский городок.

**Чтобы праздник не омрачился**

ЧИСТОЗЕРНОЕ. Юным физкультурникам из средней школы № 1 не повезло: безжалостный грибок в течение последнего времени методично уничтожал полы в прекрасном спортивном зале.

Зал ремонтировали совсем недавно, но он опять потребовал ремонта. Чтобы избавить школу хотя бы частично от расходов на это дорогостоящее мероприятие, председатель районного Совета депутатов Н. Шевцов, другие ветераны спорта и болельщики из числа работников районной администрации, РОБЗ (в прошлом выпускники этой школы) за два дня разобрали старый пол и пригласили помещение к ремонту. Так что к началу финальных соревнований на приз клуба «Кожаный мяч» зал будет готов принять гостей из соседних районов.

**Никто не устоял перед резвостью Кулона**

СУЗУН. В прошедших традиционных районных соревнованиях конников приняли участие пять команд из ООО «Шипуновское», СПК им. Калинина, лесничества «Сузунское», ОАО «Агрофирма «Битки» и СПК «Маюровский».

Из вышедших первыми на беговую дорожку русских троек самыми быстрыми и легкими оказались скакуны СПК им. Калинина. Глава района вручил победителям переходящий кубок, сертификат на саялку СЗП-3,6 и денежный приз. Второй приз получило ООО «Шипуновское», третий — агрофирма «Битки». Приз «За волю к победе» достался лесничеству. Отдельного приза удостоен Василий Алимов.

## Поздравляем!

27 июня отметил день рождения Юрий Иванович Рыбаков, депутат областного Совета в округе № 17 (Мошковский, Новосибирский районы), член комитета по аграрной политике, природным ресурсам и земельным отношениям.

29 июня — день рождения Владимира Александровича Смирнова, депутата областного Совета в округе № 6 (Купинский, Здвинский районы), генерального директора ОАО «Новосибирскавтодор».

Редакция газеты «Ведомости» поздравляет депутатов с днем рождения, желает притока свежих сил, энергии для покорения новых высот и в законотворчестве, и в решении проблем своих избирателей.

### В КОМИТЕТЕ ПО МЕСТНОМУ САМОУПРАВЛЕНИЮ

## ДЕРЕВНЯ, ПРЕДЪЯВИТЕ ДОКУМЕНТЫ!

Представители муниципальных образований на заседаниях комитета по местному самоуправлению и административно-территориальному устройству — давно не редкость. И практически каждый из них приходит в областной Совет с надеждой — просить о помощи селу или поселку в административных проблемах, жаловаться на чиновников, предлагая законодательные инициативы... Впрочем, как выяснилось 23 июня, обращаясь к депутатам, не стоит преуменьшать и собственную роль в решении местных проблем. Именно такой урок, по мнению председателя комитета Вадима Агеенко, из прошедшего заседания должны извлечь представители деревни Алексеевка и Толмачевского сельсовета Новосибирского района области.

### Между сессией и комитетом

Волею немецких бизнесменов и областного Совета небольшая деревня Алексеевка под Новосибирском в последние месяцы стала одним из самых известных строительных проектов региона. Напомним, что еще в 1993 году начались работы по строительству рядом с Алексеевкой немецкого поселения, которые в 1996 году были прекращены, а сегодня снова готовы возобновиться. Для этого требуется расширить границы деревни, причем в качестве аргументов в пользу проекта представители сельсовета приводят не только создание новых рабочих мест — что особенно важно в сельской местности, — но и оздоровление социального положения Алексеевки. Известно, что не так давно речь о новосибирской Алексеевке шла даже на российско-германской конференции в Лейпциге — якобы как только будут установлены новые границы поселения, сюда сразу же начнут привлекаться инвестиции. Несколько месяцев назад комитет по местному самоуправлению уже одобрил расширение границ деревни, однако размеренный ход событий оказался нарушен на сессии областного Совета депутатом Оксаной Петровой, которой показались подозрительными представленные документы, о чем она публично сообщила коллегам. В результате проект закона депутаты тогда отклонили. Но в минувшую пятницу представители Толмачевского сельсовета вновь появились на заседании комитета по местному самоуправлению.

### «Это не волокита!»

Председатель Толмачевского сельсовета Владимир Ющенко начал с того, что еще раз повторил историю вопроса: как выяснилось, местные жители продолжают настаивать на расширении границ Алексеевки. Однако оглашенное тут же заключение правового управления облсовета на представленные документы показало, что одного желания явно недостаточно: в пакете документов не хватало расчета затрат на изменение границы, не было отзыва районного главы и губернатора, и находилось несколько старых официальных документов, которые в районе и сельсовете, видимо, решили не переделывать. Между тем, как заметили Вадим Агеенко, Андрей Панферов и Владимир Карпов, в марте произошли изменения в федеральном законодательстве, и если на сессии, отклонившей проект закона, документы были «чистыми», то сейчас их необходимо серьезно править. «Мы хорошо понимаем проблемы муниципальных образований, — сразу предостерег от упреков в бюрократизме Владимир Карпов. — И это не волокита, а желание защитить ваши будущие полномочия от возможных разбирательств». Вадим Агеенко же, сразу предупредив «Без обид!», высказался гораздо более жестко. «Помощь этому селу зависит только от вас! — упрекнул он представителей сельской администрации. — Вы должны сегодня оформить документы по-другому, но делать этого не хотите. Сегодня вы тормозите этот проект! Вы!». Кроме того, по мнению председателя комитета, представители сельсовета должны уметь отстаивать свои законопроекты: «Приходите на сессии — они не закрыты! А то на сессии был один ваш представитель, но выступать не стал. Некому было ответить! И претензии должны быть не к депутатам, а к людям, которые представляют район!»

В итоге же Вадим Алексеевич настоятельно рекомендовал представителям Алексеевки и Толмачевского сельсовета обратиться в комитет в самое ближайшее время: «Вам подскажут, что сделать, все подробно прокомментируют. Ведь это сложный закон! Но все это можно сделать — вы пока просто не хотите». И, судя по всему, судьба Алексеевки, так неожиданно попавшей во внимание немецкого бизнеса, действительно будет зависеть исключительно от расторопности районных инициаторов законопроекта. Идет ли счет на дни или месяцы, пока неизвестно, однако на заседании комитета 23 июня уже прозвучало опасение, что в случае неудачи под Новосибирском, инвесторы из Германии планируют реализовать свои планы в соседней Омской области.

Максим АЙКАШЕВ.



Депутаты Владимир Карпов и Андрей Жирнов.

### VI СЕССИЯ

# ОБЪЯВЛЯЕТСЯ ПЕРЕРЫВ...

В повестку дня последней предканикулярной сессии Новосибирского областного Совета было втиснуто столько вопросов, что даже самые многоопытные депутаты «дрогнули». И с первых минут работы начали, как обычно, повестку перекарывать.

Депутат Николай Мамулат предложил снять с обсуждения четыре пункта — отзывы на проекты федеральных законов в поддержку законодателей других регионов. Спорить не стали. Попутно приняли решение обсудить сразу в двух чтениях несколько законопроектов — которые не терпят отлагательства до осени. Образовавшуюся «брешь» тут же попытался заполнить депутат Алексей Александров, предложивший в срочном порядке обсудить меры по защите отечественных товаропроизводителей от экономической экспансии их зарубежных конкурентов. Коллеги его поддержали и приняли обращение в правительство.

Работу депутатский корпус начал дружно и энергично. На начало сессии зарегистрировалось 86 депутатов, однако попозже список собравшихся расширился. Наконец-то влился в «действующую армию» депутат Андрей Шимкив, находившийся в долгой командировке в столице — ему председатель Совета Алексей Беспаликов вручил депутатское удостоверение. А вот депутатские полномочия Александра Бобрышева (округ № 26) единогласно прекратили, поскольку генеральный директор НАПО им. Чкалова получил назначение в федеральную структуру и будет работать в Москве.

Не успели депутаты утвердить повестку, как лидер фракции «Единая Россия» Юрий Алаферовский от имени однопартийцев попросил сделать перерыв на десять минут. «Единороссов»

Разногласия возникли по поводу исключенных из законопроекта поправок. Без сомнения, всех депутатов, и особенно избранных в одномандатных округах, интересовало, как будет осуществляться выполнение наказов избирателей. Магическая цифра в 98 миллионов рублей — поправку именно с такой суммой, поддержанную несколькими комитетами, — могла, по словам председателя комитета по местному самоуправлению Вадима Агеенко, укрепить авторитет депутатов перед избирателями: «Депутат-одномандатник может что-то сделать на округе за счет своего фонда, помогая школам, больницам, детским садам».

суждение внес губернатор Виктор Толоконский, пообещавший, что эти 98 миллионов заметно укрепят успехи Новосибирской области в реализации приоритетного национального проекта в здравоохранении. А глава области, в свою очередь, готов лично работать с каждым депутатом по наказам на его округе и выработать, наконец, новый механизм согласования интересов.

После эмоционально-убедительной речи губернатора осталось взять паузу коммунистам. И они воспользовались таким правом — сессия вновь ушла на перерыв. Подытожил дискуссии Владимир Карпов: «Мы понимаем, что изменения в бюджет име-



Депутаты Юрий Шпаков, Геннадий Бессонов и Юрий Глазьев.



Депутаты Александр Замиралов и Андрей Шимкив.

отпустили посоветоваться, правда, перерыв вышел за рамки регламента и настраиваться на длительную напряженную работу пришлось заново. Тем более что в первую очередь предстояло во втором чтении обсудить предлагаемые изменения в Закон «Об областном бюджете Новосибирской области на 2006 год».

С докладом по этому вопросу выступил председатель бюджетного комитета Виктор Осин. Он напомнил депутатам коллизию принятия этого законопроекта: на IV сессии законопроект был отклонен и отправлен на доработку. Изменения касаются увеличения расходной части бюджета — будут увеличены средства, направленные на поддержку молодых семей, работников бюджетной сферы, на стипендии, частичную компенсацию муниципальных образований для подготовки объектов жилищно-коммунального хозяйства к зиме и другое. Уточнен фонд муниципального развития в размере 2,5 миллиарда рублей, который впервые появился в областном бюджете.

Однако фракция «Единая Россия» предложила поправку отклонить, а эти 98 миллионов целевым назначением направить на укрепление первичного звена здравоохранения области — в фельдшерско-акушерские пункты, районные поликлиники в селе и поликлиники по месту жительства в городах. Фракция КПРФ продолжала отстаивать «депутатский фонд». Вице-спикер от КПРФ Владимир Карпов внес еще один раздражающий элемент, предложив провести тайное голосование по этой поправке. А пока правоведа уточняли правомерность тайного голосования, лидер фракции Аграрной партии России Анатолий Кондратов попросил объявить перерыв, чтобы обсудить с партиями дальнейшие действия.

После перерыва аграрии объявили о своем решении: они поддерживают снятие поправки! К ним присоединилась и фракция ЛДПР. Юрий Алаферовский призвал коллег «не голосовать под одеялом» — это словно делить бюджетные деньги «втемную». Большинство депутатов с ним согласилось — тайное голосование отвергли. Разрядку в об-

ют социальную направленность, идут на пользу жителям области, поэтому их блокирование нанесло бы ущерб нашим избирателям».

Однако по другим поправкам, связанным с исключением из областного плана приватизации на 2006 год двух ГУП — «Новосибирскоблэнерго» и Чикской птицефабрики, — коммунисты своей позиции не изменили. Общее голосование оказалось не в пользу защитников госсобственности — оба эти предприятия будут приватизированы. В целом за принятие изменений в областной бюджет во втором чтении проголосовало 80 депутатов.

Ну а дальше работа пошла без запинок. Правда, практически без всякой мотивировки неожиданно «зарубили» закон «Об административно-территориальном устройстве НСО» — он набрал большинство голосов и отправлен на доработку.

Спокойно прошли второе чтение законы «О бюджетном устройстве и бюджетном процессе в НСО», «О государственной поддержке развития туристской индустрии в НСО», чего не скажешь о многострадальном законопроекте «Об общественной палате НСО», вновь представленном на первое чтение. Его разработчик, член Общественной палаты России Надежда Вавилина опять оказалась под перекрестным огнем всех депутатских фракций. Но на этот раз удар выдержала — законопроект принят в первом чтении. Исчерпав повестку дня, депутаты отправились на летние каникулы.

(О других вопросах, обсуждаемых на VI сессии облсовета, а также принятых решениях читайте в следующем номере газеты).

Светлана СУЧКОВА.  
Фото  
Виталия МИХАЙЛОВА,  
Андрея ДАНИЛЬСОНА.

## ■ В КОМИТЕТЕ ПО НАУКЕ

# НАЦПРОЕКТ НА ПРИЦЕЛЕ

Накануне члены комитета по науке и образованию собрались на очередное заседание. Большая часть пунктов повестки касалась тем, которые планировалось после «вердикта» вынести на шестую сессию. Среди них — законопроект «О внесении изменений в Закон Новосибирской области «О защите прав детей», который день спустя был принят во втором чтении. А в центре дискуссии вот уже второй раз для этого комитета оказалась тема национального проекта «Образование».

Владимир Иванов, руководитель департамента образования НСО, услышав просьбу председателя комитета по науке Сергея Худякова целостно представить картину, привел и иллюстрации достижений, и факты недочетов, которые были выявлены в ходе реализации национального проекта. К примеру, доплата учителям за классное руководство выплачивалась своевременно, но к 139 миллионам рублей, изначально заложенных на эту цель (их хватит только до августа), надо прибавить еще 95 миллионов («Здесь не были учтены единый налог, коэффициент и так далее»). Председатель комитета Сергей Худяков поинтересовался, как обстоят дела с выплатами в связи с тем, что изначально из нацпроекта выпали некоторые категории учреждений (например, вечерние школы). Оказалось, что справедливость восторжествовала: с начала года будет сделан перерасчет.



Председатель комитета Сергей Худяков.

Благодаря нацпроекту стали более внушительными премии для талантливых детей. Победителям российских и международных конкурсов и олимпиад теперь полагается 60 тысяч рублей. Кроме того, Новосибирской области выделено 26 квот по 30 тысяч рублей для поощрения способной молодежи.

Еще два направления, прописанных в нацпроекте, Владимир Иванов назвал «очень сложными с точки зрения объективности». Это — стимулирование образовательных учреждений, активно внедряющих образовательные программы, с помощью миллионных грантов, и поддержка лучших учителей, каждому из которых достанется по 100 тысяч рублей.

По первому направлению конкурс уже прошел. Города области (Новосибирск, Обь, Бердск, Искитим и Кольцово) получили 21 квоту, а сельские районы — еще 33. Всего было подано 119 заявок, три из которых были отклонены сразу. Эксперты, среди которых, к слову, не было чиновников, работали отдельно друг от друга, не зная, какое учебное заведение оценивают. После цифровое выражение мнений суммировалось и определялся рейтинг. По итогам городской части конкурса, в число 21 лучшей попало 19 школ Новосибирска (удачливой всех оказался Ленинский район с пятью грантами), а также искитимская школа № 5 и кольцовская гимназия № 21. А в сельской местности лучшие показатели — у Новосибирского (4) и Ордынского (3) районов. Огорчает, что 11 сельских районов из 30 остались без грантов — не прошли по документам. Деньги частично получены (из 54 миллионов рублей поступило уже 18). Осталось понять, каков механизм их использования, и проконтролировать, чтобы эти средства пошли не на ремонты, а на то, что значится в бизнес-планах.

Конкурс среди учителей пройдет после 15 июля. По информатизации известно лишь одно — в течение двух лет в каждой школе области должен появиться широкополосный доступ в интернет (что, как сказал Владимир Иванов, «мы при всем желании не обеспечим»). А хуже всего дела обстоят с направлениями поставки автобусов и обеспечения учебно-наглядными пособиями. Но даже если деньги не поступят по нацпроекту, то эти направления будут реализовываться за счет областного бюджета.

Представитель департамента науки, инноваций, информатизации и связи области Марина Ананич дополнила доклад Владимира Иванова размышлениями о том, почему новосибирские вузы не попали в число 17 официальных победителей конкурса, который проходил среди высших учебных заведений России, но подтвердила, что шансы выиграть в следующий раз — при условии, что недочеты будут исправлены, — есть. Вячеслав Маркелов поинтересовался, есть ли четкие критерии, по которым определяют победителей, например, таблица с коэффициентами (ответ можно сформулировать так: коэффициенты-то есть, но все равно это не избавляет от субъективности). Лучший тому пример: после первого голосования экспертов НГУ оказался на втором месте, после второго — вообще выпал из числа победителей).

Подводя итог, комитет решил, что в октябре необходимо будет вновь вернуться к вопросу о национальном проекте «Образование» и провести депутатские слушания. А департаменту образования рекомендовал шире освещать подготовку, ход и итоги реализации нацпроекта через СМИ.

Ирина ТИМОФЕЕВА.  
Фото Андрея ДАНИЛЬСОНА.

## ■ КОММЕНТАРИЙ ДЕПУТАТА

# ЧТО СКАЖЕТ СУД?

Обретшая скандальный оборот полемика по поводу голопирования тарифов на ЖКХ стала предметом судебного разбирательства. Подняв кое-где «тарифную планку» от 30 до 50 процентов (при наложенном федеральным центром ограничении не выше 20), наша область оказалась здесь «лидером» не в лучшем смысле слова. Суд должен дать квалифицированную оценку — нарушен ли горсоветом, чиновниками администрации и мэром закон № 210 «Об основах регулирования тарифов организаций коммунального комплекса»? Или же поистине жаркая полемика носит характер частных пожеланий, и превышения «предельных» норм тарифов — всего лишь закономерные издержки «обкатки» закона. Для депутатов, еще в январе высказавших свою твердую позицию по поводу очередного «тарифного скачка», цены на услуги ЖКХ — вопрос принципиальный: многие шли на выборы, обещая людям «не щадя живота своего» бороться за обуздание аппетитов коммунальщиков.

— По крайней мере, — сказал, комментируя ситуацию, председатель комитета по экономической политике и собственности Николай Мочалин, — чиновники органов местного самоуправления отныне будут следить за растущими аппетитами монополистов. Безусловно, я думаю, что решение суда будет обжаловано. Но какое решение примет суд второй инстанции — сказать сложно. Даже если оно будет положительным, то это тоже в прагматическом смысле мало что даст. По логике вещей в случае положительного решения нужно будет обвинить в превышении полномочий самого мэра Новосибирска Владимира Городецкого. Следуя этой логике, после заявления прокурора в соответствии с нашим обращением должен последовать еще один протест уже на постановление мэра Новосибирска.

— Каков ваш прогноз развития событий, если суд все же признает незаконность повышения тарифов до 50 процентов?

— Каким будет результат даже в суде первой инстанции — трудно прогнозировать. Если по приказу, подписанному руководителем департамента по тарифам Валентином Шаталовым, прокуратура выигрывает, то весьма высокие шансы выиграть и по постановлению мэра. Но не думаю, что все так скоро решится. Это очень длительная процедура. И, ско-

рее всего, завершение тяжбы уйдет на конец финансового года. А дальше соответствующие решения должны принять депутаты городского Совета. Им ничего не останется, как отменить свое решение. Чем закончится в свою очередь это — как знать?

— Предположить возврат денег людям, наверное, еще сложнее?

— Честно говоря, мне трудно представить возможный механизм возврата денег, переплаченных за коммунальные услуги. Разве что в «квитках» появятся цифры переплаты, свидетельствующие о том, что люди как бы «авансировали» коммунальщиков. Вернут ли людям деньги? — считаю это маловероятным.

— Но закон есть закон. И следовать ему должны все. В том числе и депутаты горсовета, и высокопоставленные чиновники, будь то начальник солидного департамента, мэр или губернатор.

— По крайней мере, в том, что прокурор на стороне закона, и то, что позиция комитета не популистская, а основана на законе, — нет никаких сомнений.

Решения сессии по этой проблеме тоже были основаны на законе. Все-таки есть надежда, что чиновники отныне просто так принимать решения, нарушающие законы, не будут.



— Наверное, решение суда в данном случае особенно необходимо, потому что мнения законодателей и исполнителей закона разошлись.

— Безусловно. Ведь Валентин Шаталов считает — все законно, губернатор и мэр полностью разделяют его точку зрения, я, члены комитета по экономике и многие другие депутаты убеждены, что повышение тарифов до таких цифр — незаконно. Кто нас рассудит? Суд. Представитель закона — прокурор. Прокурор по нашей просьбе обратился в суд. Нормальная, цивилизованная процедура. И надо привыкать работать по такой схеме. У исполнительной власти была возможность все отрегулировать в январе—феврале. С 10 марта вступил в силу приказ Федеральной службы по тарифам (ФСТ), установивший предельную норму повышения тарифов в 20 процентов. У властей была возможность все привести в соответствие с законом. Тогда не было бы митингов протеста, заявлений депутатов, не было бы никакой политики, прошло бы все тихо-мирно. У нас же делается все шиворот на выворот. Создается такое ощущение, что специально народ дразнят. Вспомните монетизацию, когда власть повела себя как слон в посудной лавке. А ведь все можно было сделать, не допуская массовых выступлений...

Андрей АРХИПОВ.

## ■ КОНКУРС

# Сибирская Ника — за развитие бизнеса

На минувшей неделе в резиденции губернатора прошла торжественная церемония награждения победителей и лауреатов десятого, юбилейного, конкурса «За успешное развитие бизнеса в Сибири».

Конкурс учрежден в 1996 году и был задуман для поддержки предприятий и организаций, эффективно ведущих свое дело в условиях перехода к рыночным отношениям, демонстрирующих социальное и экономическое возрождение. Конкурс год от года «рос», и с его развитием усложнялись номинации, вводились новые показатели. В этом году, к примеру, впервые были определены лидеры в таких отраслях, как оборон-

ная промышленность, малые производственные предприятия, производство строительных изделий, страхование.

За десять лет в конкурсе приняли участие более четырех тысяч предприятий, награды разного достоинства получили 260 лидеров сибирского предпринимательства. Как отмечают организаторы, число заявок на участие в конкурсе ежегодно увеличивается и все

острее становится конкурентная борьба. Рекордсменом среди обладателей высшей награды — «золотой» статуэтки — является генеральный директор ОАО «Синар» Алексей Елезов, награжденный Никой сибирского бизнеса девять раз. Восемь раз главную награду конкурса получали руководители ОАО «Белон» и ЗАО племзавод «Ирмень», от пяти до семи — ОПХ племзавод «Садовское», КРАБ «Новосибирсквнешторгбанк», ФГУП Новосибирский механический завод «Искра», ЗАО «Вектор-Бест». Четырехкратными обладателями «серебряной» статуэтки в течение десятилетия становились ОАО «Завод Труд» и ЗАО «Радио и Микроэлектроника».

Итоги подводятся традиционно по 27 отраслям экономики (по одному предприятию в каждой отрасли), а также по отдельным показателям. В нынешнем, десятом, конкурсе приняли участие 380 предприятий и организаций из 21-го района и города нашей области. Отрадно, что значительную часть среди них составляют предприятия АПК. Лидерами в отраслях экономики признаны 18 предприятий и организаций. «Золотую» статуэтку получили семь подразделений, «серебряную» — два. 29 предприятий стали лауреатами впервые.



На фото Сергея ДЯТЛОВА: президент ЗАО КРАБ «Новосибирсквнешторгбанк» Надежда Стрельцова, вице-губернатор Василий Юрченко и мэр Новосибирска Владимир Городецкий.

(Окончание на стр. 26).

# КТО ЗАПЛАТИТ ЗА ВОКЗАЛ?

Перед тем, как вынести на сессию поправки в областной бюджет, депутаты обсуждали их в комитетах. Некоторые из предполагаемых изменений стали предметом серьезных споров. А как же иначе? Доходы, конечно, растут. Но, в отличие от федерального, областной бюджет профицитом пока похвастаться не может. А программ и объектов, в том числе — дорожно-транспортных, требующих дополнительного финансирования, не только в области, но и в городе — море.

Тем не менее, как мы уже писали в прошлом номере, норматив по доходам от транспортного налога не только не увеличен, но даже сокращен. В то же время, обсуждая этот вопрос на депутатских слушаниях, транспортный комитет сделал вывод: одна из основных причин «недорака» налога — неэффективное администрирование и несовершенство используемых информационных систем.

Выступая на очередном заседании комитета перед депутатами с докладом о планируемых изменениях бюджета, руководитель областного финуправления Леонид Горнин заявил, что план по транспортному налогу всегда выполнялся: раньше он составлял 480 млн руб. Потом его увеличивали до 520 млн в 2005 году, и по факту тогда поступило в бюджет 541 млн.

Однако председатель комитета Сергей Титков с положительной оценкой ситуации не согласился:

— Вы сейчас говорите о плане, который был утвержден. Но в то же время потенциально возможный доход от транспортного налога на 30 процентов выше, судя по данным налоговой и ГИБДД. Мы неоднократно поднимали этот вопрос на комитете, говорили об этом и на апрельских депутатских слушаниях. В области, судя по имеющимся статистическим данным, остается довольно большой резерв по сбору некоторых налогов, в том числе — транспортного и налога на имущество, для взыскания которых необходимо включать дополнительные административные рычаги. Эта задача, насколько я знаю, постоянно ставится перед налоговой службой. Конечно, мы не сможем сразу собрать 100 процентов транспортного налога в 2006 году, но процентов 90 — это цель, которую сегодня необходимо ставить перед налоговыми органами.

Евгений Кулинич, зам. начальника Западно-Сибирской железной дороги, был явно возмущен тем, что руководители областной администрации не сдержали свое обещание о дополнительном финансировании строительства пригородного павильона на станции Новосибирск-Главный и вокзала на станции Карачи:



Евгений Кулинич.

— В Новосибирске вокзал построен, а обещанных денег нет. И в строительстве второго вокзала администрация участия не принимает. Значит, вы сначала говорите, а потом просто забываете свои обещания. Так дело не пойдет. Если не нужен вокзал, давайте не будем строить. Поставим контейнер и станем продавать из него билеты.

Вице-губернатор Василий Юрченко «с удовольствием, потому что не стыдно», взялся прокоммен-

тировать претензию железнодорожников:

— То годовое плановое назначение, которое зафиксировано в действующей редакции Закона «О бюджете» (27 млн руб. выделено на строительство вокзала «Новосибирск-Главный»), исполнено на 100 процентов. И вы не можете с этим не согласиться, Евгений Николаевич. Дополнительные соглашения — это совершенно другой разговор. Поговорим после комитета.



Сергей Титков.

Председатель комитета Сергей Титков поддержал Евгения Кулиничу, объяснив, что комитет предлагает внести поправку, увеличивающую расходы бюджета на участие в строительстве железнодорожных вокзалов на 38 250 тыс. руб. «Но в следующий раз, чтобы не возникло подобных казусов, я бы рекомендовал руководителям железной дороги приглашать на подписание подобных соглашений депутатов областного Совета, чтобы руководители администрации не пенили нам, как сейчас получается, за формальную непричастность к обсуждаемому вопросу», — резюмировал Сергей Николаевич.

Кстати, напомнил Василий Алексеевич железнодорожникам и об электропоезде, купленном на бюджетные деньги. А член комитета Николай Хван поинтересовался, почему железнодорожники зарабатывают деньги, получая практически безвозмездно производительные силы.

— Действительно, железная дорога является акционерным обществом, — включился в дискуссию руководитель транспортного департамента области Владимир Никонов, — и так делать нельзя. Тем не менее в бюджете области эта строка записана как субсидии, то есть средства по ней передаются на безвозвратной основе. Мы обсуждали эту тему с руководством ЗСЖД и пришли к выводу, что во время наделения активами «Экспресс-Пригорода» учтем вложения области, которая сможет получить пакет акций. Надеемся, что нам удастся грамотно все оформить.

Валерий Ильенко потребовал обсуждения поправки, предусматривающей увеличения стоимости единого социального проездного билета:

— Эта тема волнует не только меня как руководителя транспортного предприятия. Есть обращение горсовета к областному Совету, обращение мэра к губернатору, заключение Счетной палаты города Новосибирска по этому вопросу, расчеты городского транспортного департамента. К сожалению, мы не услышали сейчас в докладе Леонида Горнина упоминания о повышении стоимости единого проездного



билета. Я говорю как практик, часть транспортных предприятий уже проходит процедуру банкротства, вместо них создаются другие. Но если ситуация не изменится, то в ближайшее время — до конца этого года можно будет банкротить и вновь созданные предприятия. Поэтому я намерен просить сейчас поддержки комитета по внесению соответствующих поправок в бюджет на 2006 год.



Валерий Ильенко.

Сергей Титков не оставил без внимания просьбу коллеги, обратившись к начфину с конкретным вопросом:

— Леонид Владимирович, вы сказали, что в бюджет поступили 53 млн федеральных средств.

— Какие? Они здесь ни при чем. Федеральный бюджет не производит компенсаций по мерам социальной поддержки в рамках полномочий области, в данном случае он лишь направляет в субъект Федерации субвенции, которые могут быть израсходованы на любые нужды областного бюджета. Говоря откровенно, законность компенсации себестоимости единого проездного билета субъектом РФ, тем более — муниципальным предприятиям пока остается под вопросом, — отвечивал господин Горнин.

Однако председатель транспортного комитета не согласился с этой точкой зрения, и в доказательство своей позиции привел выдержку из постановления Правительства, где «были утверждены правила предоставления, расходования и учета субвенций из федерального бюджета бюджетам субъектов РФ... на обеспечение равной доступности услуг общественного транспорта».

Руководитель транспортного департамента попытался прояснить ситуацию:

— В прошлом году, когда входил в силу 122-й Федеральный закон, все понимали, что компенсировать убытки, возникающие при

реализации единых социальных проездных билетов федеральным льготникам субъекту Федерации будет слишком тяжело. Тогда федеральный бюджет выделял нам порядка 27 млн руб. ежеквартально. На этот год цифра была уменьшена вдвое — порядка 12 млн приходят на эти цели и перераспределяются пассажирским предприятиям. Однако эти деньги не являются федеральными целевыми трансфертами. И формально источником выплат действительно является областной бюджет.

Точку зрения муниципалов Сергей Титков предложил озвучить руководителю транспортного департамента мэрии Андрею Ксензову:

— Я могу частично согласиться с Леонидом Владимировичем, — осторожно начал Андрей Евгеньевич, — и муниципальное образование, и субъект Федерации должны отвечать за свои социальные мандаты, и законодательством это должно быть урегулировано. Но вопрос остается очень острым. Исходя из нашего анализа, в начале года социальными проездными билетами воспользовались 90 тысяч горожан, в конце года — 130 тысяч. По итогам 1-го квартала этого года — уже около 138 тысяч человек. Частным транспортом эти люди воспользоваться не могут, поэтому они ездят именно на муниципальном. Мы запланировали компенсацию на метрополитен и наземный транспорт — 140 млн руб., но уже сейчас ясно, что расходы увеличатся к концу года до 172 млн.

Что касается себестоимости пассажирских перевозок, убытки транспортных предприятий увеличиваются не только из-за маленькой стоимости проездного билета (хотя в целом для города цена ниже себестоимости на 200 млн руб.), но и из-за «прочей» деятельности. Сейчас мы ведем работу по внедрению электронной социальной карты. Это позволит вести учет пассажиров-льготников на муниципальном и частном транспорте.

В итоге обсуждения депутаты пришли к выводу, что необходимо создать рабочую группу из представителей исполнительной и законодательной власти для конструктивной проработки вопроса пассажирских перевозок и компенсаций за льготников.

Одной из оптимистичных поправок стало повышение расходов на программу областной газификации: ее предлагается увеличить на 100 млн руб. (около 30 процентов из них достанется Новосибирску). Списки объектов, на которые будут потрачены эти деньги, еще готовятся, как сообщил вице-губернатор.

По поводу обещанных городу 100 млн руб. на строительство магистральной по ул. Ипподромской: перенос сроков финансирования на 2007 год особых возражений не вызвал. Как выяснилось, подрядчики готовы частично подождать расчета до следующего года, тем более, что город в порядке софинансирования уже изыскал весной дополнительно 44 млн руб.

Традиционный вопрос, на этот раз обозначенный Сергеем Титковым как «очень скудное финансирование дорожного комплекса Новосибирской области», обсуждали недолго. Сергей Николаевич предложил не откладывать в долгий ящик увеличение этих расходов в соответствии с решением губернатора — довести их в ближайшее время до 5—5,5 млрд руб. в год. В данный момент транспортный комитет считает необходимым добавить в бюджет 2006 года порядка 300 млн и выйти на финансирование дорожного комплекса в объеме 2 млрд 400 млн руб.



Василий Юрченко.

— Абсолютно правильно, — согласился вице-губернатор, — увеличивать надо, но постепенно, планово, в 2007-м, 2008-м годах, а к 2009-му выйти на 5,5 млрд. Я тоже люблю ездить на автомобиле, и когда попадаю на наши ухабы, неприятно, себя жалко, машину жалко, безопасность страдает... Но все-таки давайте в этом году не будем... Нам нужен еще год, чтобы сделать четкий и прозрачный бюджет, войти в параметры, а потом уже будем финансировать не частично, а комплексно определенные приоритеты...

Просьбу Василия Юрченко члены транспортного комитета удовлетворили, и настаивать на увеличении дорожных расходов не стали. Пока.

Ирина РОГОТНЕВА.  
Коллаж  
Натальи ЖУРАВЛЕВОЙ.

## ■ ПАРТИЙНАЯ ЖИЗНЬ

# «ПЕНСИОНЕРЫ» ИЩУТ ЛИЦО

За год до выборов в Государственную Думу большинство политических движений начинают период активной стирки идеологического багажа и чистки партийных рядов. Так, вслед за местным «Яблоком», недавно избавившимся от членов отделения, запятнавших его сотрудничеством с СПС, нынешним жарким летом решили прихорашиваться и новосибирские «пенсионеры». Начать было решено с лица — вместо Александра Таркова провести Партию пенсионеров в Госдуму будет пытаться новый руководитель.

Удивительно, но наибольший переполох на российском политическом поле за последние годы вызывали не многоопытные партийные колоссы вроде КПРФ или ЛДПР, а скромная Партия пенсионеров. Возглавляемая состоятельным уральским бизнесменом Валерием Гартунгом, скромная Партия пенсионеров сумела занять места сразу в нескольких региональных парламентах, а на пути в Томскую городскую Думу даже опередила саму «Единую Россию». Увы, тогда этот успех стал ее лебединой песней: вокруг партии возникла череда ожидаемых скандалов, в результате которых Гартунг покинул пост ее руководителя, напоследок призвав своих «пенсионных» сторонников вступить в Российскую партию Жизни. При этом опасения многих политологов, что столь непредсказуемую политическую силу просто не будут допускать до выборов, полностью подтвердились: судя по сводкам из российских регионов, Партия пенсионеров вдруг разучилась правильно оформлять документы. Разучился, по мнению чиновников избирательных комиссий, делать это и лидер новосибирского отделения партии Александр Тарков, в результате чего шанса выступить на декабрьских выборах в областной Совет местным «пенсионерам» так и не предоставили.

Казалось бы, рядовой член партии вряд ли найдет большую разницу между Валерием Гартунгом и сменившим его на посту лидера Партии пенсионеров Игорем Зотовым. Разница, тем не менее, оказалась большая: РПП снова освоила грамотный документооборот и начала допускаться до выборов — правда, серьезно пересмотрев критическое отношение к действующей власти. Новосибирск, однако же, не сдавался: Александр Тарков продолжал выдавать партийные билеты с подписью... Валерия Гартунга. Зная характер Александра Васильевича, предсказать развитие ситуации было несложно: незадолго до прихода к «пенсионерам» он был исключен из КПРФ, не согласившись с решением обкома об отказе в поддерж-



ке на губернаторских выборах Михаилу Титову, а теперь явно не желал признавать «навязанного» лидера РПП Игоря Зотова. Поэтому появившееся на минувшей неделе известие об уходе Таркова с поста руководителя регионального отделения, заявившего, что «центральное руководство партии стало подконтрольно власти», сенсацией не стало. Гораздо больше любопытных вопросов вызывает сегодня будущее оставшегося без капитана корабля новосибирских «пенсионеров».

В ходе недавнего собрания местных активистов партии, встретившись уже без Александра Таркова, известный артист и сторонник РПП Валерий Егудин озвучил имя одного из главных кандидатов на вакантный пост руководителя отделения — бывшего ректора НГТУ Анатолия Вострикова. Специалисты держат в уме и другого возможного претендента — бывшего вице-мэра, бизнесмена, помимо прочего контролирующего газету «Николаевский проспект» и телевидение «Новосибирск со знаком плюс» Виктора Литувца. Главные козыри обоих назвать нетрудно: у первого — известное и уважаемое в городе имя, у второго — значительные финансовые ресурсы. Впрочем, именно эти преимущества и могут

служить сегодня источником уныния для сторонников боевой и оппозиционной Партии пенсионеров. Анатолий Востриков совсем недавно вошел в инициативную группу по образованию регионального отделения Республиканской партии Владимира Рыжкова, и, поскольку связать идеи оппозиционных либералов с чаяниями «пенсионеров» довольно сложно, можно предположить, что экс-ректор НГТУ с известным именем просто ищет пути в публичную политику. А Виктор Литувца еще осенью, в преддверии выборов в областной Совет, вдруг заявил, что активная поддержка Партии пенсионеров вызывает недовольство многих его партнеров и наносит ущерб предпринимательской деятельности. И, пожалуй, трудно себе представить, что столь трепетное отношение к собственному бизнесу может позволить человеку действовать без должного почтения к вышестоящим. Впрочем, нужна ли вообще Партии пенсионеров в новом формате напряженность в отношениях с властью, в Новосибирске наверняка прояснится лишь с приближением выборов.

Коллаж  
Натальи ЖУРАВЛЕВОЙ.

## ■ ХРОНИКА

## ЗАКАТ РЕСПУБЛИКИ

Еще прошлым летом несколько демократически настроенных политиков Новосибирска уверяли горожан, что готовы создать серьезную конкуренцию «Единой России» и КПРФ в борьбе за голоса избирателей, встав под знамя Республиканской партии России. Столицу Сибири посетил лидер движения Владимир Рыжков, а депутат Госдумы и бывший телеведущий Святослав Насташевский вообще мечтал о 30 «демократических» процентах на выборах в областной Совет. Однако по прошествии года можно констатировать, что звезда местных республиканцев закатилась, даже не дотянув до восхода.

Напомним, что Святослав Насташевский стал формальным лидером новосибирского отделения РПР в августе 2006 года, будучи избранным на этот пост в ходе учредительной конференции. С тех пор к правым идеям «республиканского» толка удалось приобщить около 400 местных жителей, однако вскоре стало известно, что Центральный районный суд Новосибирска имеет все основания закрыть отделение по жалобе Новосибирского управления федеральной регистрационной службы. На днях же эти худшие опасения Насташевского и его партийных соратников полностью подтвердились.

Суть жалобы чиновников вкратце заключалась в следующем: регистрационные документы регионального отделения якобы были подписаны нелегитимными органами. Дело в том, что, как выяснилось, их подписал один из лидеров партии Валерий Зубов — в качестве секретаря политсовета РПР. Однако ранее его должность звучала как «председатель», а принятые «республиканцами» поправки, изменяющие это наименование, не были зарегистрированы ФРС. Разумеется, Святослав Насташевский уже успел заявить, что обвинения «притянуты за уши» и вообще возникли в рамках борьбы государства с оппозицией, но несколькими сотнями новосибирских сторонников РПР от этого вряд ли легче: Центральный суд вынес предписание о закрытии отделения РПР, и с уверенностью подтвердить возможность его возвращения, не говоря уже о точных сроках, сегодня невозможно. Конечно, Святослав Насташевский еще питает надежды отстоять отделение путем оспаривания решения суда, хотя очевидно, в логику модных в последнее время тенденций на партийном фронте России судебный шаг назад впишется едва ли.

## ОТ ЛЕНИНА ДО ЛЕНИНА

В преддверии 65-й годовщины начала Великой Отечественной войны в Новосибирской области состоялось немало торжественных мероприятий. Оригинальный вклад в общую дань памяти решил внести и новосибирский обком КПРФ: 22 июня на площади Ленина завершился организованный коммунистами автопробег по сельским районам области.

Наряду с КПРФ в качестве организаторов столь необычного шествия ретро-автомобилей выступили газета «Автолавка» и клуб «Ретротехника»: по области под развевающимися знаменем Победы отправились два ГАЗ-64, два ГАЗ-69, а также знаменитый среди знатоков техники и простых автолюбителей УАЗ-«санитарка», любовно окрещенный «красным баламутом». Кстати, за руль машин военных лет сами представители обкома КПРФ во главе с председателем комитета по местному самоуправлению и административно-территориальному устройству областного Совета Вадимом Агеенко. Сегодня же Вадим Алексеевич удовлетворенно констатирует, что все планы трехдневного путешествия по региональным дорогам удалось выполнить.

— Мы прошли пять районов Новосибирской области, побывали в нескольких городах, — рассказывает он. — И скорбь жителей Новосибирской области мы привезли сюда. К монументу Славы. Вся программа выполнена, все экипажи дошли, все машины доехали, что, на мой взгляд, является героическим поступком, если учесть, что две машины 1945 года, две — начала 50-х. Ехали мы в очень сложных погодных условиях — было очень жарко, а в районе Салаирского кряжа были затяжные подъемы. Тем не менее все закончилось благополучно, и я очень благодарен ребятам из «Ретроклуба» за то, что они были с нами в этой поездке.

В итоге автопробег логично завершился там, откуда тремя днями ранее начался — перед памятником Ленину на центральной площади Новосибирска. И, по мнению самих коммунистов, весьма символично, что в момент возвращения на площадь над куполом оперного театра развевалось поднятое к Дню памяти и скорби красное Знамя Победы.

## ■ ПРОГНОЗЫ

## ПОЛИТИКА С КОММУНАЛЬНЫМ ВЫРАЖЕНИЕМ

Новосибирские коммунисты включили коммунальную тему в программу политической борьбы.

Прогнозы специалистов относительно того, что реформа ЖКХ станет благодатным полем для политических стараний оппозиции, в Новосибирске, похоже, начинают сбываться. На минувшей неделе по некоторым районам города была распространена подписанная членами КПРФ листовка, в которой грядущие изменения в жилищно-коммунальном хозяйстве образно и эмоционально сравнивались с туманом или тайфуном. Любопытно при этом, что авторы не забыли и о политике, напомним жителям в этом же печатном продукте и о будущих выборах в Государственную Думу, и о выборах президента, и о роли «Единой России» в принятии российских законов. Насколько же активно будет использоваться эта популярная тема вовлечения жителей в политику в дальнейшем и окажет ли она серьезное влияние на партийные предпочтения граждан, пока неизвестно.

## ■ В ГОСУДАРСТВЕННОЙ ДУМЕ

## НАСИЛЬНО МИЛ БУДЕШЬ

На минувшей неделе депутаты Государственной Думы в очередной раз обсудили принципиальные поправки в избирательное законодательство — и сделали еще один шаг к избавлению Госдумы от будущих конфликтов и скандалов. Так, во втором чтении приняты законопроекты, которые должны укрепить преданность депутатов собственным партиям, а также заставить избирателей в случае необходимости выбирать между плохим и очень плохим.

Первый из принятых законопроектов запрещает избранного в Государственную Думу депутата переходить из партии в партию, а также включать в партийные списки кандидатов, состоящих в других политических движениях. И если с последней нормой большинство разумных людей наверняка согласится — ее принятие должно исключить отмененные в некоторых регионах ситуации, когда под разными «вывесками» в Думу идут представители одной команды, предприятия или другой организованной группы — то жесткая привязанность депутатов к партиям уже вызывает вопросы. Переход в лагерь политических соперников будет наказываться лишением мандата, и разочарование в идеологии и политике партии, случись такое после выборов, депутатам придется терпеть. В результате принятия данных поправок, как можно предположить,

автоматически лишаются возможности пройти в Госдуму даже известные и уважаемые люди, если они принадлежат к какой-нибудь не слишком популярной партии. Таковым кандидатам, если они не уверены в шансах собственного движения, придется примыкать к «Единой России», КПРФ, ЛДПР или другим «гигантам». Напомним, что в этом смысле сегодня весьма интересной кажется ситуация в Новосибирской области, где «аграрию» Николаю Харитонову уже сделал предложение обком КПРФ, наверняка не откажется и «Единая Россия» — и экс-кандидату в президенты страны с местным отделением АПР до выборов 2007 года предстоит сделать непростой выбор.

Второй же нашумевший законопроект исключает из бюллетеней для голосования графу «против всех» — граждане, пришедшие на



выборы, в любом случае должны будут голосовать за конкретного кандидата. Правда, закон предусматривает небольшой нюанс в виде двух вариантов ответов «за» и «против» в случае безальтернативного голосования (если, например, один из двух кандидатов снимает свою кандидатуру), но утешение для протестно настроенных избирателей, которым предлагается поддержать даже несимпатичного им кандидата, все равно небольшое. Конечно, остается еще экстремальный вариант в виде намеренной порчи бюллетеня или выноса его с собой с избирательного участка, но захотят ли избиратели выразить мнение таким агрессивным образом или все же покорно поставят галочки в предложенных графах без особой любви к собственному выбору — выяснится на практике уже в следующем году.

Страницу подготовил  
Максим АЙКАШЕВ.

## ■ АКТУАЛЬНО

# ЗЕМЛЮ — ДАЧНИКАМ, ЛЬГОТЫ — МАЛОИМУЩИМ

Итак, хорошие новости для новосибирских дачников, большинство которых относится к старшему поколению. Это — льготы, предоставляемые областной властью малообеспеченным ветеранам и инвалидам войны и ветеранам труда, желающим оформить права на земельные участки. О них нашему корреспонденту рассказывает директор ОГУП «Техцентр НСО» Сергей АЛТУХОВ.

— Сергей Игоревич, насколько мне известно, льготы по оплате землеустроительных работ для ветеранов и инвалидов были узаконены довольно давно?

— Да. Еще в октябре 2003 года губернатор издал постановление о том, что затраты на межевание земельных участков малоимущих граждан, входящих в категорию инвалидов ВОВ и боевых действий, ветеранов ВОВ и ветеранов труда, должны частично возмещаться из областного бюджета.

Естественно, мы как государственное предприятие, имеющее непосредственное отношение к процессу межевания и оформления прав на недвижимое имущество, стали проводниками и исполнителями этой идеи. ОГУП «Техцентр НСО» в том же октябре 2003 года приступил к выполнению землеустроительных работ по льготным расценкам для указанных в постановлении губернатора категорий граждан.

Правда, в 2003 году еще мало кто из владельцев земельных участков задумывался об оформлении прав собственности на них, даже из тех, кто жил в частном секторе, не говоря уже о дачниках и огородниках. Впрочем, о последних тогда речь еще не шла.

— А много ли было тех, кто захотел воспользоваться льготами, и сложно ли было их оформить?

— Для граждан никаких дополнительных неудобств не возникло — они, как и в большинстве подобных случаев, должны были лишь предос-

тавить нам документы, дающие им право на льготы. А вот для администрации области и ОГУП «Техцентр НСО» определенные административные проблемы возникли. Как известно, каждое управленческое решение должно предусматривать еще и механизм его реализации. А выработать этот механизм оказалось делом непростым. Но к марту 2004 года областная администрация его разработала и утвердила порядок возмещения из бюджета расходов по льготам для малоимущих граждан, входящих в категорию ветеранов и инвалидов войны и ветеранов труда, в зависимости от вида землеустроительных работ, населенных пунктов и времени года. Сразу после этого у нас появилась возможность заключить договор с управлением соцзащиты, которое помогает нам реализовать права граждан на льготы.

Кстати, отвечая на ваш вопрос о количестве граждан, уже воспользовавшихся льготами, могу сказать, что их число в 2004 году резко возросло. Если за половину 2003 года мы оформили права на землю лишь для 60 человек, то в 2004 году их было уже 843, а в 2005-м — 1205. Но мы знаем, что потенциальных «льготников» гораздо больше, и для нас очень важно, чтобы информация об инициативе власти была доведена до каждого.

— Эти цифры включают лишь владельцев жилых домов с участками?

— Да. Но на сегодняшний день ситуация кардинально изменена. Еще в прошлом году председатель областного общества садоводов Лен-

сталь Иванович Машковцев и председатель областного Совета ветеранов Вячеслав Васильевич Журавлев обратились к губернатору с просьбой распространить Постановление о льготах на дачные и садовые участки. В июне этого года Виктор Толоконский эту просьбу удовлетворил, хотя найти дополнительные средства в областном бюджете, безусловно, было нелегко.

Тем не менее я думаю, что этот пример можно считать одним из показательных моментов конструктивного сотрудничества государственной власти с общественностью Новосибирской области. Именно так, практически в рабочем порядке могут решаться многие социальные вопросы, затрагивающие интересы огромного количества людей, особенно когда речь идет о малообеспеченных слоях населения, о наших ветеранах и инвалидах. И мы, со своей стороны, готовы приложить сегодня все необходимые усилия, чтобы организовать максимальную доступность, оперативность, открытость в процессе оформления прав на земельные участки для малообеспеченных граждан. Ведь обращаясь в государственное предприятие, каким мы и являемся, люди должны знать, что здесь они смогут получить наиболее качественные, оперативные, квалифицированные и недорогие услуги.

— Сергей Игоревич, вы можете сказать сейчас, во сколько обойдется льготникам услуга по



## межеванию дачных и садовых участков?

— Как я уже говорил, льготы определяются несколькими факторами, в том числе месторасположением участка, сезонностью и т. п. Но в соответствии с расценками ОГУП «Техцентр НСО» для льготников установлена предельная стоимость землеустроительных работ по дачным и садовым участкам. Для инвалидов и ветеранов ВОВ — 1251 руб., для ветеранов труда — 1667 руб.

— С весны до осени многие из тех, для кого предназначены эти льготы, то есть ветераны и инвалиды, живут в своих дачных домах. Наверное, для них будет довольно проблематично приезжать в город для оформления документов, затем возвращаться на участок со специалистами по землеустроительным работам, опять ехать в город для дальнейшего оформления и т. п. Есть ли какая-то возможность в таком случае сократить временные и финансовые издержки для этих людей?

— Очень хорошо, что вы задали этот вопрос. Это — еще один важный момент, на который хотелось бы обратить внимание всех граждан, относящихся к льготным категориям. Им вовсе не обязательно многократно выезжать в город, чтобы оформить свои права, поскольку на сегодняшний день ОГУП «Техцентр НСО» является предприятием (кстати, единственным в области), филиалы которого есть практически в каждом из районов области. Поэтому дачникам вполне достаточно обратиться в ближайший районный отдел нашего предприятия, чтобы реализовать свои права на льготное оформление земельных участков.

ОГУП «Техцентр НСО» (в народе его еще называют «Областным БТИ») проводит по заказам граждан работы по межеванию земель, технической инвентаризации и оценке имущества. Телефон для справок: 22-000-86. Адрес: ул. Сибирская, 15.

Ирина РОГОТНЕВА.



## Будем дружить

Установление контакта между Новосибирском и ЕБРР произошло в апреле 2006 г. на совещании Рострой. Мэр Владимир Городецкий рассказал о планах реализации проекта «Доступное жилье» и пригласил представителей ЕБРР посетить наш город, ознакомиться с проектами лично. Впервые представители Европейского банка прибыли в Новосибирск в мае. Причем в столице Сибири западных инвесторов заинтересовало не только строительство инженерно-транспортных коммуникаций, но и модернизация «Горводоканала». В середине июня 2006 г. члены комиссии ЕБРР снова посетили Новосибирск, подтвердив свою заинтересованность в проекте застройки Ключ-Камышенского плато. Теперь слово за муниципалитетом: нужно собрать массу проектной документации, представить экономическое обоснование строительства и бизнес-план, разработанный оценочной компанией, имеющей авторитет на международной арене. Только после этого банк выдвинет условия кредитования: обозначит срочность и процентную ставку. По прогнозам мэрии, бумажная волокита может затянуться на полтора-два года. Следующий этап переговоров назначен на осень этого года.

## Сплошные плюсы

ЕБРР является крупнейшим инвестором в мире и помимо выделения своих средств привлекает значительные объемы прямых иностранных инвестиций. Европейский банк реконструкции и развития использует установившиеся у него тесные связи с правительствами стран, чтобы создать благоприятные условия для предпринимательской деятельности. Одним из дополнительных условий предоставления кредитных средств со стороны ЕБРР является разработка и внедрение программы укрепления кредитоспособности города, предположительно за счет грантов, содействие в привлечении которых также оказывает банк. Сотрудничество с ЕБРР повысит рейтинг нашего города в мировом бизнес-сообществе. К тому же, у данной финансовой структуры есть свой синдикат европейских банков, работающих с ним в одной связке. И для страны в целом приход ЕБРР открывает начало освоения российского рынка иностранными банками.

## Мнение специалиста

Михаил Шмелев, главный экономист Банковского Дома «Лугинин & Партнеры».

## ■ ФИНАНСЫ

# НАМ ПОМОГУТ ЕВРОПЕЙСКИЕ ДЕНЬГИ

Муниципалитет Новосибирска планирует получить кредит от Европейского банка реконструкции и развития. Выделенные средства объемом 750 млн рублей пойдут на строительство транспортной развязки и налаживание инженерных коммуникаций в микрорайоне новой застройки на Ключ-Камышенском плато.

«Привлечь к сотрудничеству ЕБРР может и любой частный инвестор, если общая стоимость его проекта не менее 15 млн евро. Например, при нашем посредничестве ЕБРР и компания-владелец «Ратм-девелопмент» будут проводить модернизацию стадиона «Спартак» в Новосибирске. Ни один российский банк сюда привлечь было нельзя. Российские банки не занимаются проектными финансированием. Они действуют по стандартной схеме: финансирование предприятия под твердый залог — материальные активы либо недвижимость. А ЕБРР готов брать в качестве залога еще и акции нового предприятия, которое будет создано специально под данный проект, акции, оцененные на основании будущих денежных потоков.

При поиске инвесторов на первом месте стоит даже не вопрос ставок, в России и на Западе они почти сравнялись. Самыми выгодными являются долгосрочные кредиты. Больше чем на четыре года российский рынок не готов предлагать деньги. А у ЕБРР мы берем кредит на семь лет».

## Рострой «благословил» ЕБРР

Финансированием проектов, которые родная страна поднять не решается, ЕБРР занимается уже более пяти лет. Все это — социально значимые объекты водоснабжения, водоотведения, теплоснабжения, сферы ЖКХ, переработки твердых быто-

вых отходов. При участии Европейского банка построен комплекс защитных сооружений от наводнений в Санкт-Петербурге, проведена глубокая реконструкция систем водоснабжения и водоотведения в Ростове, Ярославле, Красноярске; в 2004-м реализован проект модернизации системы ЖКХ Сургута общей стоимостью 2 млрд 626 млн рублей.

Государственные инвесторы в «коммуналку» деньги вкладывать не хотят, а Европейский банк считает это прибыльным. За то, что ЕБРР в России инвестирует социально значимые проекты, верховная власть подарила банку свое «благословение». «Благословение» воплотилось в подписание Ростроем и советом директоров ЕБРР по Восточной Европе Меморандума о понимании и сотрудничестве, согласно которому определяющее участие ЕБРР в России — это кредитование предприятий коммунального комплекса в части модернизации секторов водоснабжения, водоотведения, теплоснабжения, управления объектами очистки города. «Священнодействие» свершилось 15 июня 2006 г. Итогом встречи стало предложение руководителя Ростроя Сергея Круглика выбрать Европейскому банку реконструкции и развития 18 инвестиционно привлекательных городов на территории РФ для кредитования проектов в сферах строительства и жилищно-коммунального хозяйства. В этот топ 18 и попал Новосибирск.

## Гарант государства

Уже на первом этапе реализации программы «Доступное жилье» стало ясно, что своими силами доступность не обеспечишь. Просто бетонные коробки в чистом поле не станут для людей домом. Нужно вокруг и дороги наладить, свет, тепло, воду подвести. Все это будет строиться на деньги ЕБРР. И хотя власти официально заявляют, что национальные проекты воплотятся в жизнь за счет участия российских банков, последние не готовы к столь серьезному риску. Ведь для реализации проекта нужно не только создать выгодные условия для инвестиций, но и людей найти, способных купить квартиры в новостройках. Гарантом спроса на доступное жилье станет ЕБРР. Перед муниципалитетами Европейский банк выступит в качестве государственного гаранта. Выгоды подписание Меморандума для ЕБРР малозначительны, но для Ростроя — это шанс избежать провала нацпроекта.

В уставе ЕБРР подчеркнута, что во всех инвестиционных операциях банк должен «брать на себя риски в целях оказания содействия частным инвесторам, но при этом не вытесняя их с рынка». Заинтересуются ли частники коммунальным обустройством Новосибирска, мы узнаем совсем скоро на примере Ключ-Камышенского плато.

Марина ТИТОВА.

Коллаж  
Натальи ЖУРАВЛЕВОЙ.



# ОТДЫХ В РОДНОМ КРАЮ

## Путешествие начинается

### ЦИФРЫ И ФАКТЫ

Новосибирская область расположена в самом центре России — в юго-восточной части Западно-Сибирской равнины, в междуречье Оби и Иртыша. Территория области — 178 тыс. км<sup>2</sup>. Это около половины территории Японии или Германии. Больше, чем Бельгия, Дания, Нидерланды и Швейцария, вместе взятые.

Идею спецвыпуска «ОТДЫХ В РОДНОМ КРАЮ» подсказали нам журналистские командировки. Бывая в том или ином районе, не устаешь удивляться: как все-таки богаты и красивы наши места! Сколько у нас еще заповедных уголков природы, а воздух действительно целебный — дыши — не надышишься! Каждый район чем-нибудь да знаменит: в Здвинском покажут древнее городище Чича, в Сузуне поведут на монетный двор, а в Колывани приветят на монастырском подворье. А сколько тайн и легенд хранят сельские музеи, и сколько добрых людей встретит любопытный путешественник, отправившись в поход по родному краю.

Вот и газета «Ведомости» решила отправиться в долгое путешествие по Новосибирской области, делая «привалы» в местах, где можно отдохнуть, набраться сил, поправить здоровье, напитаться впечатлениями. В рамках спецпроекта «ОТДЫХ В РОДНОМ КРАЮ» мы предполагаем не только освоить знакомые маршруты, но и открыть «белые пятна» на туристической карте области. И приглашаем в путь вас, уважаемые читатели! Подсказывайте новые адреса, темы, проблемы. Давайте вместе делать так, чтобы в родных местах нам было хорошо жить — отлично трудиться и на славу отдыхать!

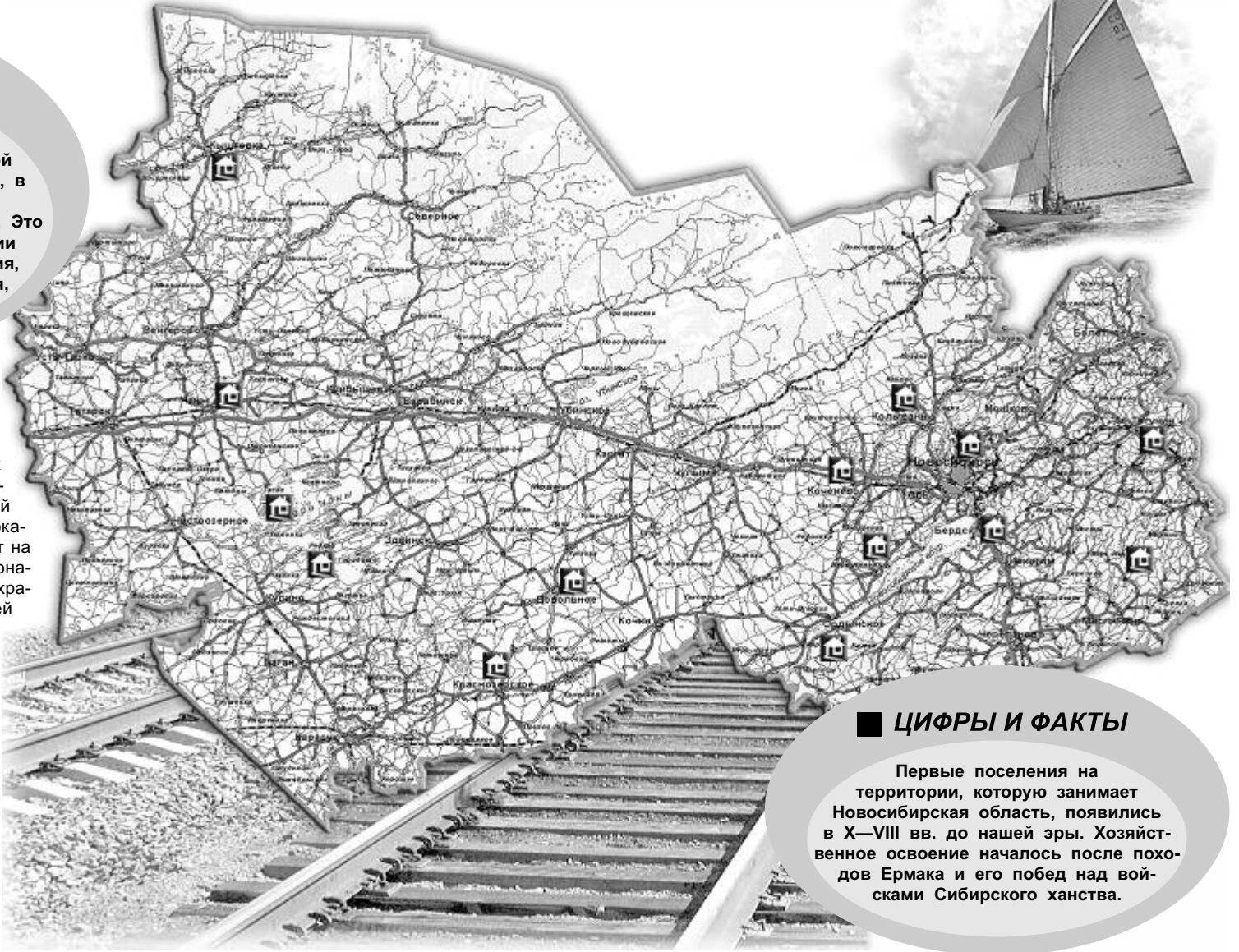

### ЦИФРЫ И ФАКТЫ

Первые поселения на территории, которую занимает Новосибирская область, появились в X—VIII вв. до нашей эры. Хозяйственное освоение началось после походов Ермака и его побед над войсками Сибирского ханства.

### НА ПЛЕНЭРЕ

## У ЛЕТА СЧАСТЛИВЫЕ ГЛАЗА

Что такое счастье? Это что-то такое разноцветно-воздушное и стремительно остывающее «за спиной». Сначала — серое на зеленом, выходящее среди полей узкой полосой ордынской трассы, ныряющее в коричневый полумрак хвойного леса и «вынырывающее» на солнечном песке прямо у «ног» Обского моря. Последняя ступенька автобуса — словно переход через границу, вместе с дорогой серое и душное кончается, мы — на воле!!!

Яркое, веселое, зеленое само идет навстречу — сосны берут в кольцо, разноголосно вызванивают птицы, голубые глазки незабудок с любопытством выглядывают из травы.

Счастье начинается у ворот «Добрыни». И кто придумал такое унылое словосочетание — «база отдыха»? От «базы» веет запахом рабочего бушлата и товарных запасов. От «Добрыни» исходит живое тепло земли, пропитанной ароматом разнотравья.

— Птичек не «включаем», они работают сами, бесплатно, — смеется хозяйка «Добрыни» Ольга Гаранина, — знакомые экологи говорят, что у

нас здесь около 30 видов птиц. А еще в нашем лесу живут лиса и много ежей.

Но ежики бродят по ночам и нисколько не боятся обитателей этого царства отдыха, расположившегося на 50 гектарах практически первозданного леса. Налево пойдешь — заплутаешь меж деревянных теремов. Поставили их, говорят, еще советские люди в стародавние времена. Дверь со скрипом открывается... в прошлое? Ан нет — окно домика упрямо нацелено в настоящее: за ним маячит свежий сруб столовой, рядом с которой призывно раскинулись обеденные шатры.

Если повернешь направо — попадешь в баню: без парного венчика к концу «трудоу» недели отдыхающего — какое счастье?! Ежики, говорят, рядом с баней как раз и шастают.

Ну а прямо пойдешь — тропка выведет на берег. Тут и «князь Гвидон» стоит, весь в белом: «Добрый путь вам, господа, по морю по Окияну...» И приглашает взойти на корабль. Белый катер, синее море, голубая даль... И князь-капитан за штурвалом. Оказалось, «по совместительству» директор базы Александр Анатольевич Акаемов.

«Ветер весело шумит, Судно весело бежит Мимо острова Буяна...»

Остров Буян, медленно, но верно с каждым годом уходящий под воду, остается по левому борту. А где-то там, за горизонтом виднеется загадочная полоска другого берега. Там живут тайны Караканского бора. Одна из них — где зарыта «пятая часть» великого и грозного хана Кучума вместе с его сокровищами. Красавица Маша, лицо — одна улыбка, за этой улыбкой завороненные экскурсанты готовы пойти искать сокровища и в дремучем доисторическом лесу Нижней Каменки, рискуя заблудиться в гигантских папоротниках. Но аниматор Маша, и... еще Маша, и их друзья-затейники для того в «Добрыне» и поселились, чтобы «завести» бедного отпускника и не дать ему провести минуты отдыха бездарно. То кегли ему подсунут, то шарик заставят надуть «на скорость», то на велосипед посадят или теннисную ракетку в руку дадут, «народного артиста» из него наконец сделают. И с почетом в Книгу рекордов «Добрыни» в какой-нибудь номинации занесут.



Впрочем, не такие уж они кроважные, эти аниматоры. Рыбака-любителя оставят в покое с удочкой в тихой бухте, где водятся окуни с карасями, а любителя пеших прогулок отпустят с миром — побыть наедине с тишиной.

Но чу — «пушки с пристани палат, кораблю пристать велят». Яркое, зеленое, веселое вместе с князем-капитаном, аниматорами и непроснувшимися ежиками отчаянно пытается удержаться на кромке счастливого дня. Увы! Под колесами снова серое, бесприсветно-удушливо-городское. Однако стремительно убегающие назад ворота «Добрыни» широко распахнуты. Значит, сюда еще можно вернуться.

**Владимир КАУРОВ, директор туристической фирмы «Акрис», президент Новосибирской ассоциации туристических организаций:**

— Поездили мы по миру, посмотрели и решили: надо развивать местный туризм. Места-то у нас какие чудесные! Лес, море, команда аниматоров замечательная. Раньше это была заводская база отдыха, наша фирма осваивает это «хозяйство» второй год. Конечно, хочется все сделать

быстрее — отремонтировать все домики, поставить новые, утеплить их, чтобы продлить для желающих сезон отдыха. Пока мы рассчитываем только на лето и теплый сентябрь. Хотя, впрочем, и в рождественские праздники сюда приезжали люди, с масляными радиаторами в домиках держалась вполне приемлемая температура.

С самого начала мы решили сделать ставку на семейный отдых. Конечно, приглашаем отдохнуть всех — и в одиночку, и парами, и коллективами. Но специально сделали несколько программ — для детей и взрослых. База привлекательна тем, что здесь можно полноценно отдохнуть и тем, кто любит спокойный отдых, и любителям активных развлечений. Вот на базе 120 человек, а выходишь днем — и будто нет никого: кто на пляже, кто в лесу, кто на катамаранах или велосипедах катается. Никто никому не мешает. А мы рады всем гостям.

**Координаты турфирмы «Акрис»: 218-00-01, 227-12-22.**

**Светлана СУЧКОВА. Фото Павла КОМАРОВА.**



Владимир Кауров: «Вперед, отпускники!»



— Дмитрий Владимирович, видимо, областной Закон «О государственной поддержке развития туристической индустрии в Новосибирской области», который принят в областном Совете, должен дать новый импульс развитию индустрии отдыха в области?

— Туризм, в отличие от многих других отраслей, имеет быструю окупаемость и, кроме того, дает мультипликативный эффект занятости — одно место в туристической сфере деятельности создает пять-шесть мест в обслуживании, а это производство продуктов питания, транспорт, торговля и другое. Это даст толчок и развитию районов, где как раз остро стоят проблемы сбыта продуктов питания и занятости населения. Поэтому если мы ставим задачу роста экономики в области, то, значит, необходимо поднять на более значи-

## ■ АКТУАЛЬНОЕ ИНТЕРВЬЮ

# ПРОБУЖДЕНИЕ СИБИРСКОЙ РИВЬЕРЫ

Дома и стены помогают — особенно в таком ответственном деле, как отдых. В последние годы заметно вырос интерес сибиряков к местным зонам отдыха и оздоровления — турбазам, санаториям, пансионатам.

О том, как областная власть укрепляет этот интерес, в интервью «Ведомостям» рассказал председатель комитета по внешнеэкономическому сотрудничеству и туризму областной администрации Дмитрий МИКИТЧЕНКО.

мый уровень в нашем регионе и туристическую индустрию.

Одна из главных задач закона, который мы разработали, — создать в Новосибирской области благоприятные условия для инвестиций в инфраструктуру туризма.

Ведь сегодня возникает много проблем у инвесторов — по отводу земли, например, что порой отбивает у них всякое желание вкладывать сюда деньги.

— Новосибирская область, наверное, не столь привлекательна в плане отдыха, как тот же Алтайский край?

— Абсолютно не согласен! В области достаточно приличная санаторно-курортная сеть, давно налажены потоки въездного туризма — в основном к нам на отдых люди едут с севера Сибири. У нас есть столько прекрасных мест — озера, отроги Салаира, тайга! По своему природному потенциалу наша область — настоящая Сибирская ривьера. Другое дело, что надо осваивать эти уголки, на что и направлен областной закон о туристической индустрии.

Мы определили четыре направления развития туристической инфраструктуры в Новосибирской области, которые пригодны для строительства гостиниц, турбаз и т.д. Специалисты нашего комитета проводят мониторинг районов области с точки зрения потенциального размещения таких объектов.

— Расскажите немного подробнее об этих направлениях. Какие из них предполагается развивать в первую очередь?

— На первом этапе мы определили «точкой роста» Обское море и прилегающую к нему территорию. Это действительно природная изюминка Новосибирской области, один из немногих водоемов, которые летом хорошо прогреваются, что позволяет в большом объеме организовать здесь отдых не только жителей области, но и приезжих из других регионов страны.

Ко второй зоне приоритетного развития относятся озера и водоемы, которые имеют лечебные свойства — это Карачи, озера Солонное, Горькое и другие. На озере Горькое, кстати, уже реализуется один из инвестиционных проектов — в прошлом году здесь была запущена первая очередь — построено около 60 брусчатых домиков, а в этом — ведет-

ся строительство лечебно-оздоровительного корпуса. Этот проект осуществляет ООО «Озеро Горькое» при активном участии Новой туристической компании и администрации Купинского района.

Новосибирская область обладает отличными охотничьими угодьями — это третья зона развития. Между прочим, охотничьи ресурсы по водоплавающей птице у нас, пожалуй, самые крупные в Сибири после Ямала. Мы провели опрос охотничьих хозяйств, готовы ли они предоставить участки для строительства охотничьих баз. Надо рассчитывать не только на местных любителей охоты, а приглашать охотников из других регионов.

И четвертая зона — северные территории, включающие Кыштовский, Северный и другие районы. Здесь предполагается развивать так называемый туристский экстрим — сплавы по рекам, непроходимые таежные места.

— И уже есть готовые бизнес-проекты?

— Да, есть немало предложений и проектов. Некоторые уже реализуются инвесторами — например, строятся горнолыжные комплексы в Новососедово Искитимского района, туркомплекс «Юрманка» в Маслянино, горнолыжная трасса в Тоугинском районе. Кстати, это не очень большие вложения — 60—70 миллионов рублей, которые могут быстро окупиться. В Ордынском районе реконструируется база отдыха на 200 мест, здесь можно будет отдыхать и зимой, и летом.

В районе поселка Матвеевка строится крупный лечебно-оздоровительный комплекс с гостиницей на 120 мест, закрытым бассейном, теннисны-

ми кортами. Здесь откроется медицинский центр, в котором будут использоваться методики традиционной медицины, ноу-хау институтов СО РАМН.

— В нашей области есть немало интересных исторических мест — древний «Чичабург», Умревинский острог, «ставка Кучума». К ним тоже будет организовано массовое паломничество?

— Туры по историческим местам — одно из привлекательных направлений туристического бизнеса. Однако для организации массового паломничества в эти места необходимо обустроить места раскопок, создать музей, организовать инфраструктуру — кафе, рестораны...

И это требует более серьезных вложений, чем обычная турбаза. Но будем прорабатывать и это направление.

— Дмитрий Владимирович, а в чем конкретно заключается государственная поддержка туристической индустрии?

— В законе прописаны четыре формы государственной поддержки — финансовая, экономическая, информационная и организационная. В части финансовой поддержки необходимо в ближайшее время внести изменения в некоторые областные законы, чтобы их действие распространялось и на отрасль туристической индустрии. Помогать организационно — это значит, быстрее решать вопросы с муниципалитетами по выделению участков для строительства новых объектов, по коммуникациям и т.д.

Ну и главное — смотреть, чтобы помощь оказывалась тем, кто является добросовестными налогоплательщиками областного бюджета.

Светлана СУЧКОВА.

## ■ ЭКСПРЕСС-ОПРОС

# ЛЮБИМОЙ ДАЧИ НЕТ МИЛЕЙ

Теплым июньским вечерком мы обратились к горожанам с вопросом, где и как они проводят свой летний отдых. Уже подзагоревшие горожане немного смущались, улыбались и охотно шли на контакт, с удовольствием рассказывали о самом приятном в жизни времени года — отпуске. Оказалось, что больше половины опрошенных, вне зависимости от возраста, предпочитают отдых на даче.

Павел, 26 лет, повар:

— Я не только люблю порыбачить на своей лодке на даче, она у меня на острове Кудряш, — но и вкусно приготовить то, что удалось добыть из Оби. И уху, и шашлыки. И обязательно позвать друзей, чтобы посидеть с пивком после банкы. А работать на даче совсем не обязательно!

Андрей Владимирович, 56 лет, военный пенсионер:

— Мы с женой и внуками каждое лето уезжаем на дачу в Ордынку. Там у нас большой дом, баня. И хотя все овощи сейчас можно купить на рынке, любим обязательно вырастить свое. И чтобы огурчик был самый первый — внучат порадовать, показать, как вырастает, и чтобы лучок, укропчик, щавель всегда были свежие к столу. Я сам вырос в деревне, поэтому мне нравится копать в земле.

Мария, 24 года, секретарь,

Сергей, 24 года, выпускник водной академии (представились как будущая семейная пара):

— Мы отдыхаем на даче в Седовой Заимке. Там такой воздух, неповторимая природа, здорово — никакой работы, один отдых.

Ирина, 19 лет, и Настя, 17 лет, студентки:

— Мы с пяти лет отдыхаем на даче — это классно! Пляж, в лес сходить, покататься в речке — всегда пожалуйста... А еще мы иногда в Завьялово ездим дикарями дня на четыре в палатках пожить.

Семейная пара Барсуковых — Татьяна, 49 лет, косметолог, и Александр, 50 лет, служащий:

— Предпочитаем отдыхать в Мочище, на даче. Мы везде побывали, но дома лучше. Море нас не интересует. Вот дача — это да! Мы ничего там не выращиваем, просто отдыхаем. Рыбачим, играем в боулинг и большего нам не надо.

## ■ В ГОРОДСКОЙ ЧЕРТЕ

# ЗАРЯДИСЬ ЭНЕРГИЕЙ!

Конечно, побывать в отпуске где-нибудь на Канарских островах или в Турции неплохо, однако не менее увлекательно и интересно отдохнуть и одновременно поправить свое здоровье, ну а главное — сэкономить «отпускной» бюджет, можно в местных здравницах и домах отдыха. Например, в пансионате «Энергетик».

Чем хорош «Энергетик»? Он находится в черте города, поэтому даже если у вас нет личного автомобиля, добраться до пансионата не составит труда. Всего полчаса на маршрутке или автобусе от станции метро «Студенческая» до остановки «Парк у Обского моря» — и вы на месте. С одной стороны, это городской район, с другой — экологически чистый пригород, тишина и покой, парковая зона, в сотне метров находится Обское море и, естественно, пляж. Так что здесь понравится и любителям активного отдыха, и тем, кто хочет побыть наедине с природой. Еще один плюс: путевку в «Энергетик» можно приобрести на

любое количество дней: на сутки, на три дня и даже на один вечер.

Как говорят в «Энергетике», отдых в их понимании не только расслабление и вкусная еда, но и интересное времяпрепровождение. Что желаете? Поиграть в волейбол, бильярд или настольный теннис? Совершить конную прогулку или путешествие на катере по морской глади? А может быть, попеть в караоке или посмотреть видеофильм? Если вы настроены на семейный отдых, вашим чадам здесь тоже не дадут заскучать. Для детей в пансионате работает «Детский клуб», где они могут играть, рисовать, лепить.

Изюминка пансионата — прекрасный оздоровительный центр. В сауне два отделения — с «сухим» и «мокрым» паром. А после того, как вы распарите косточки, можно с размаху плюхнуться в мини-бассейн, поплавать в «настоящем» — двенадцатиметровом или понежиться в джакузи. Но этим оздоровительные процедуры не ограничиваются. В «Энергетике» есть тренажерный зал, солярий, «соляная пещера».

Здесь готовы принять не только «частных» отдыхающих. Пансионат активно используется для отдыха и проведения коллективных мероприятий. Организаторы семинаров и деловых встреч уже оценили четыре конференц-зала различной вместимости со всем необходимым оборудованием и наличием соответствующего сервиса.

Любовь ЩЕРБАНЕНКО.

Адрес пансионата «Энергетик»: Новосибирск, район ОБЪГЭС, ул. Софийская, 17, тел. 345-95-32 (круглосуточно).



## ■ ЭКОЛОГИЯ

ТАМ ЛЕС И ДОЛ  
ВИДЕНИЙ ПОЛНЫ

Соседние с нами регионы имеют свои природные достопримечательности: Кузбасс — кряжи Кузнецкого Алатау, Томская область знаменита таежными лесами, Алтай известен на всю страну горными речками и солеными озерами. Все эти красоты можно найти и в Новосибирской области, если знать, конечно, где искать. А знают об этом немного больше других специалисты Сибирского экологического центра. Директор центра Александр ДУБРОВИН рассказал нашему корреспонденту, какие места в Новосибирской области считаются наиболее чистыми экологически.

Погреться на золотистом песочке под кронами сосен на берегу реки — максимальный набор возможных впечатлений от отдыха в привычном понимании. Практически в любом месте реки Бердь или Обского водохранилища можно отыскать подобный пейзаж. Но из-за массового наплыва туристов качество этих мест ухудшается. Размер мусорных куч по берегам водоемов прямо пропорционален числу отдыхающих.

В летнюю пору многолюдно бывает в одном из красивейших заповедных мест Новосибирской области — **Караканском бору**. Каракан — это «застывший ветер», бывший дюнный рельеф, песчаные гряды которого заросли лесом. Бор образовался на месте исчезнувшей реки, которая по своим размерам была больше Оби. На верушках дюн растет сосновый лес, а в низинах — подболощенные березняки. Подобное сочетание ландшафтов считается редкостью, поэтому любителям природной экзотики он особо интересен. Здесь растут редкие виды орхидей, башмачков, осок. Каракан — излюбленное место грибников и ягодников.

Для познавательного туризма как нельзя лучше подойдут **отроги Салаира и Болотнинский район**, знаменитые черневыми лесами и южной тайгой. Южная тайга в настоящем виде встречается в труднодоступных северных местах, — таких немало в Кыштовском районе. Добраться туда на машине проблематично. Болотнинский же район от Новосибирска всего в двух часах езды. Но, несмотря

на небольшое расстояние, лес там совсем другой. Погулять по местным лесам вам не удастся — придется бродить или даже блудить по темным хвойным дебрям. Представьте себе лес, в котором живет Баба-яга, сплошной бурелом и спутавшиеся кроны деревьев. Это и есть южная тайга Болотнинского района. Так что если решите пощекотать нервы — добро пожаловать в сказку.

Любителям речных сплавов можно посоветовать побывать на **реке Ик** — это правый приток Берди, протекает по территории Маслянинского и Искитимского районов. Расход реки невелик, и сплав возможен только в период большой весенней воды, в начале мая. Маршрут сплава прохо-

дит в зоне смешанной хвойно-лиственной тайги, похожей на алтайский ландшафт. Но по сравнению с поездкой на Алтай, сплав на Ике выгодно отличается по затратам. Бывалые туристы подсчитали, что тур на Ик из Новосибирска обойдется всего в 400 рублей на человека.

Отправляясь на отдых, следует узнать статус территории, по которой пройдет туристический маршрут, является ли она особо охраняемой природной зоной. Областные ландшафтные заказники и памятники природы, есть в каждом районе. На территории заказников, например, разрешено пребывание, но может быть запрещена охота. Забором лес не огорожен, но на въездах с трассы стоят

## ■ ПОЛЕЗНЫЕ СОВЕТЫ

## БОСИКОМ ПО РОСЕ

Прежде чем летом отправиться гулять босиком по росе, подготовьте свои ноги к этому заранее, еще дома. Возьмите два тазика с водой и приступите к контрастным процедурам. Температура воды зависит от вашего терпения. Берите максимум, который вы можете выдержать. Горячая вода — температурой 40—42 градуса, чтобы не ошпарить ноги. Холодная зависит от температуры воды в кране. Опустите ноги в горячую воду, а через несколько секунд перенесите их в холодную. Затем насухо разотрите ноги полотенцем. Постепенно доведите количество контрастной смены ванночек до 6 раз, всегда заканчивая холодной. Когда вы почувствуете, что ноги привыкли к контрастам, можно начинать мыть их только холодной водой и досуха растирать полотенцем.

После этого приступайте к ходьбе по земле. На даче специально можно сделать дорожку или площадку из гальки. Галька хорошо действует на нервные рецепторы подошвы. И вот теперь, после всех этих тренировок, можно пройти по холодной росе. В ней содержится масса полезных веществ. Роса — это своеобразная вытяжка из растений, в ней много микроэлементов, поэтому ею так полезно умыться.



дорожные щиты, на которых указывается статус природной территории и разрешенные (запрещенные) действия. И хотя на отдыхе каждый хочет расслабиться по полной программе, лучше держать себя в рамках.

Как говорят экологи, особых претензий у них к состоянию природной среды в Новосибирской области нет — для туризма подходит практически любое приглянувшееся место. Специалисты Сибирского экоцентра не рекомендуют лишь южные районы области — Кулунда и расположенные ниже местности не могут похвастаться качеством речной и питьевой воды.

Если вы решили спланировать туристический маршрут по Новосибирской области, советуем воспользоваться книгой «Маршруты выходного дня Новосибирской области» или информацией с сайтов в интернете:

<http://nikolay-siv.narod.ru/02ik.html>,  
<http://poxody-nso.narod.ru/>,  
<http://argo.nsk.ru/2005pihtach.html>.

Консультацию по телефону могут провести специалисты Сибирского экоцентра — тел. 339-78-85.

Ирина КУЛАГИНА.

## ■ ПРОВЕРЕНО НА СЕБЕ

НА ГРЕБНЕ  
ЛЕГКОЙ ВОЛНЫ

Как найти живой отклик у природы в короткие мгновения сибирского лета? Отвлечься от суеты, повседневных забот, отрицательных эмоций? Неожиданно для себя я открыла такой способ — на меня свалилась «горячая путевка» в одну из пригородных баз отдыха на Обском море — пансионат «Обская волна».

В 130 километрах от Новосибирска недалеко от села Кирза Ордынского района аромат Караканского соснового бора сопровождает отдыхающих день и ночь. Природные ресурсы дополняют лечебные факторы — разнообразные диеты, ингаляции, воздушно-морские ванны, лесные терренкуры, лечение целебной глиной, занятия в тренажерном зале, плавание в бассейне и отдых в сауне. А какие незабываемые впечатления можно получить от общения с лошадью — в «Обской волне» иппотерапия помогает поправить здоровье и обрести уверенность в себе не только взрослым, но и детям.

Отдохнувший организм с благодарностью откликается на потребность в общении, пении, танцах, духовно-оздоровительном просвещении. Забываются семейные и рабочие проблемы, и вы становитесь членом большой семьи отдыхающих и персонала на период от 14 до 21 дня. Тем более что здесь режим дня распisan по минутам и надо все успеть.

Раннее начало отдыха (май—июнь) убедило меня в том, что не следует ожидать традиционных «отпусковых» июля—августа — можно смело начинать отдыхать раньше! Порадовал меня культур-



## ■ ЦИФРЫ И ФАКТЫ

Санаторно-курортный комплекс Новосибирской области может принимать в год около 100 тысяч человек.

ный аспект моего отпуска — я не только активно включалась в различные мероприятия, но и сама организовала фотовыставку, посвященную пушкинскому дню.

Надолго пригодятся мне знания и методики, полученные в процессе психологических тренингов, которые сочетали сон, релаксацию, дыхательные упражнения, массаж. И сейчас, уже опять включившись в рабочий ритм большого города, я с удовольствием включаю видеокассету и продолжаю свое путешествие на «Обской волне».

Светлана МЕФОДЬЕВА,  
«Женщина года-2005».  
Фото автора.

## ■ ЭКСПРЕСС-ОПРОС

А может, и правда — дача? И это действительно удобно, дешево, оптимально и рационально? А в конечном итоге — легко, весело, просто, доступно и здорово! Не сомневаясь в том, что в Новосибирске достаточно любителей черноморского побережья, а также заграничной экзотики, мы в этот тихий вечер встретились лишь с любителями отдыха в пределах родного края.

**Ольга, 31 год, массажистка:**

— У нас в области есть хорошее озеро Чаны. Мы туда каждый год с семьей ездим отдыхать — на машинах, с палатками. Прекрасные места! А соленая вода озера очень полезна для ребенка.

**Мargarита, 21 год, менеджер:**

— Отдыхаю обычно на Алтае и в Белокурихе. Совмещаю приятное с полезным — и здоровье укрепляю в курортных условиях, и набираю ярких впечатлений. Это и незабываемые поездки на лошадях, и возможность познакомиться с новыми интересными людьми. В этом году поеду отдыхать дважды — на Телецкое озеро и на озеро Ая. Но, в отличие от многих романтиков, живущих в палатках, предпочту снять дом, чтобы не проснуться утром с опустевшим рюкзаком.

**Егор, 25 лет, программист:**

— Люблю отдыхать на Алтае, потому что родом оттуда. Горы, реки — есть возможность сплавляться на байдарках, рыбачить.

**Анастасия, 21 год, студентка НЭТИ:**

— Каждый год отдыхаю на Обском море, что не требует от меня и моей компании больших финансовых затрат. Шашлыки, костерок, волейбол и все прочие атрибуты пляжного отдыха обязательны.

Так что же получается? Дача или Телецкое озеро, Завьялово или Карачи — это знакомо, близко, понятно. И значит — хорошо. А солнца и у нас не меряно. И греет оно не только озаябшее за долгую зиму тело, но и отвыкшую от живописной красоты лета душу. И хочется жить с утроенной силой — загорать, рыбачить, сплавляться на байдарках, лазить по горам и соглашаться с мудрыми новосибирцами в том, что нет ничего милее родного края и любимой дачи на свете!

Опрос провела Елена БОЙЧУК.

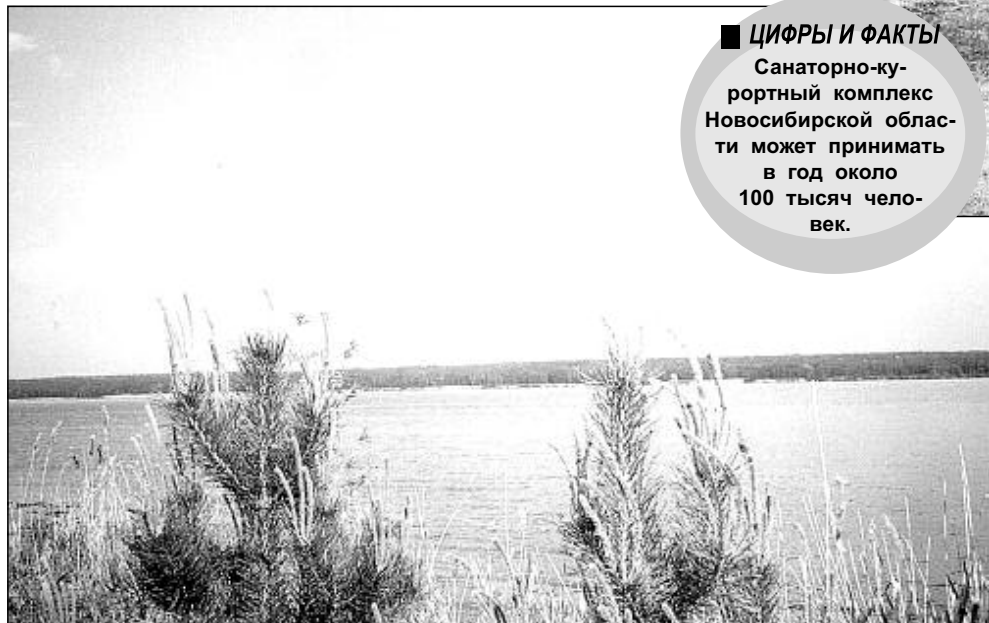

## Рюкзак за плечами и улыбочные лица

Основатель и бессменный руководитель клуба — Владимир Ефимович Фастовец. Еще в молодости туризм стал для него самым сильным жизненным интересом. За свой сорокалетний туристический стаж Владимир Ефимович обошел все уголки России, знает все тропки. Но, как признается, с каждым разом ему становится все интересней — «снова и снова открываешь что-то новое!»

Каждое лето клуб организует три похода. Группами человек по пятнадцать они уходят на 10—20 дней осваивать новые маршруты или вспоминать «старые». Уже с первого класса ребята приходят в клуб и идут в походы! Правда, первоклашки и третьеклашки — только вместе с родителями. Хотя некоторые мамы и папы, хорошо зная Владимира Ефимовича, отпускают своих чад под его присмотром. Притом в каждой группе есть помощники — опытные туристы. Многие ребята, окончившие школу и отслужившие армию, приходят в клуб и снова идут по российским, диким и не очень, тропам. И даже когда обзаводятся семьями — возвращаются сюда уже с детьми. Бывает, и дети приводят в клуб родителей. Так можно пойти в поход всей семьей, если бодренькие родители вместе с бабушками и дедушка-

## ■ ТУРПОХОД

# ПО СЛЕДАМ СНЕЖНОГО БАРСА

С азартом карабкаться на скалы, переходить горные реки и «прострачивать» ровным шагом равнины... «Легко!» — так уже 23 года говорят все туристы клуба «Ирбис» (дом творчества им. В. Дубинина). Именно столько лет назад ему придумали это название: ирбис — снежный барс. «Ведь мы будем ходить там, где ходит он!» — решили искатели приключений.

ми возмечтают о романтике. Часто «барсы» берут с собой близких друзей, не только, например, со своего двора, но и из других районов города. Клуб «Ирбис» гостеприимный — его двери открыты для истинных туристов. В последнее время желающих побродить по российским дорогам становится все больше. Причем походы — вполне доступное удовольствие. Например, предстоящий поход на Западные Саяны обходится туристам вместе с билетами и снаряжением около двух тысяч рублей. Хорошо, что снаряжением помогает родной Дом творчества.

Сейчас основные маршруты пролегают по Алтаю, реке Томь, Западным и Восточным Саянам — выбирают самые интересные и живо-

писные места. «Хочется, чтобы люди видели природу, — говорит руководитель клуба, — от красоты которой голова кружится!» Маршруты выбираются для каждой группы, учитывая их сложность, по спортивным параметрам. Тем, кто помладше, — маршруты попроще, опытным — позаковыристее. Чем выше категория, тем, естественно, выше и нагрузка — группы, где самым младшим не меньше восемнадцати лет, смело покоряют снежные вершины. Например, несколько лет назад поднимались на Белуху. Восхождение длилось около двадцати дней — прошли больше трехсот километров. Да какие там километры! Постоянно приходилось подниматься и опускаться по совершенно отвесным сорокаметровым скалам!

## Большие медведицы и источники любви

Из случаев, когда дикая природа дает о себе знать, вспоминают туристы, как, например, однажды чуть не напал медведь. Путешествуя по Саянам, они забрались отдохнуть на большой валун. И вдруг из-за соседних валунов показался медвежонок. А через несколько мгновений — и сама медведица! Здоровая, сердитая — рычит! Но хорошо, что этот зверь на человека первым не нападает... А медвежонок, слава Богу, побежал в другую от путников сторону, ну и мамаша — за ним... Вообще мишек по стране бродит много, говорят туристы, особенно на Камчатке. А своих «тезок» — снежных барсов они пока не встречали. Зато не раз находили их следы. Большая кошка оставляет отпечатки на высоте четырех тысяч метров. Еще редкое счастье — увидеть оленя, этот царь тайги оставляет неизгладимое впечатление. А самую вкусную уху варят из хариуса, пойманного в реках Саян, и из кеты — на Камчатке. Очевидцы, описывая зрелище, когда по реке рыба идет стеной, говорят: «Кажется, ляжешь на рыбу сверху и поплывешь, не утонешь! Еще забавно смотреть, как медведи ловко ее лапой загребают, а потом старательно закапывают!»

Много удивительных мест встречается на пути «барсов». Например, в Восточных Саянах они «навещают» сто источников, излечивающих от любых болезней. На эти источники приезжают люди со всего мира.

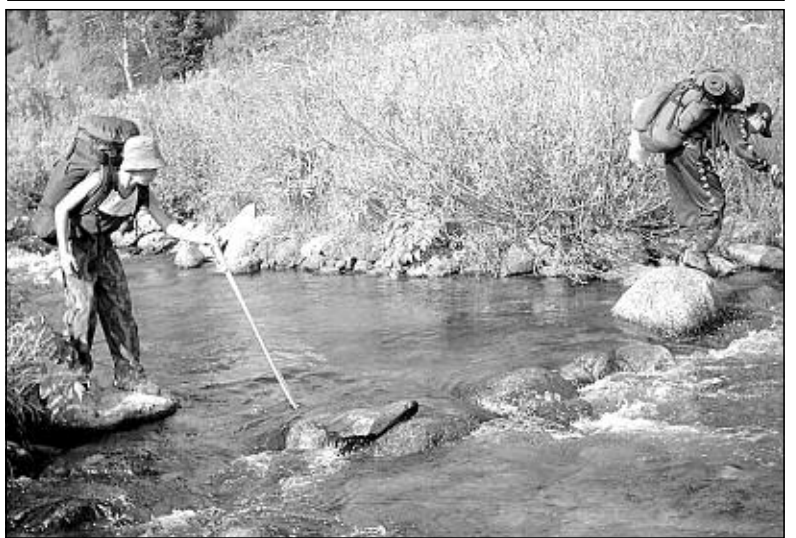
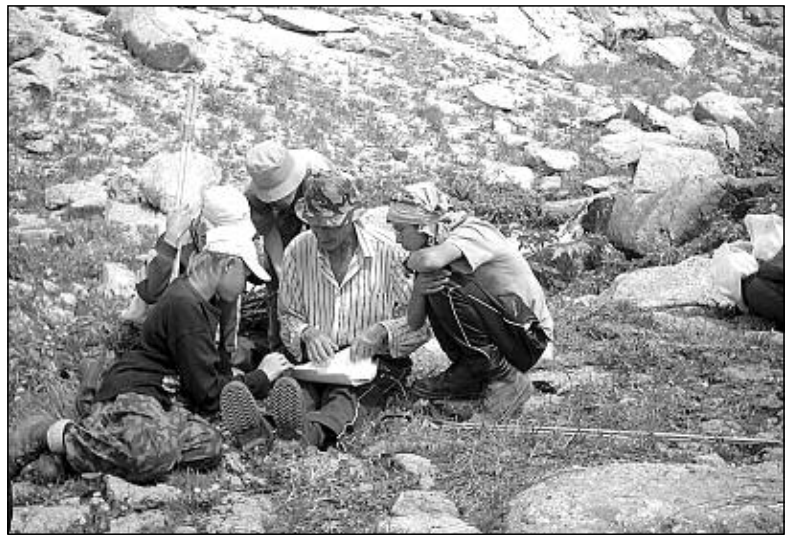

Для «курса лечения» каждый день нужно проходить по кругу к каждому из источников. Попавшие туда впервые дивятся — берега озерков усыпаны очками, тростями и подобными, уже никому не нужными, вещами. Излечились! А у женщин особым спросом пользуется источник Любви — силы природы помогают и в чувствах...

Кроме природных чудес, культурные творения и исторические памятники волнуют «барсов» не меньше. И линия по карте их путешествий всегда обязательно проходит по историческим местам. Туристы посещают музеи, общаются со старожилками.

## Целлофан от урагана и холодная вода для ног

Серьезному походу предшествуют «репетиции» — походы выходного дня по территории области. Во время двух-, трехдневных путешествий «связанные одной целью» общаются, привыкают к физическим нагрузкам и друг к другу. В походе, говорит руководитель «Ирбиса», в первую очередь должна быть дисциплина. Все должно быть отлажено, начиная от приготовления походной каши до восхождений в горы. В походе важен правильный режим питания, распределение нагрузок ходового дня.

Кроме того, в течение года туристы проходят теорию выживания в дикой природе — как развести костер, сориентироваться по компасу... Вот как укрыться от непогоды? Для кого-то это настоящая проблема, для «барсов» — нет. Владимир Ефимович рассказывает: «На Камчатке бываю такие ураганы, что людей сносит. А мы ничего, залезли в спальник, обмотались полиэтиленом и легли под стелющийся кустарник — стланник. Лежишь спокойно, сухари грызешь...»

Чтобы физически подготовиться к походу, нужно, говорит Владимир Ефимович, начинать и заканчивать день с мытья ног холодной водой. На ногах находятся все рецепторы, которые делают человека закаленным. Еще хорошо после зарядки обтираться холодной водой до пояса. И несколько раз в течение недели совершать трех-, четырехкилометровые пробежки. Такие тренировки делают человека выносливым, а это, разумеется, в походах — важнейшее условие.

Ксения ТИМАКОВА.  
Фото из архива клуба.

Турклуб «Ирбис»: г. Новосибирск, ул. Блюхера, 18 (Дом творчества им. В. Дубинина).  
Телефон: 346-15-14.  
Руководитель — Фастовец Владимир Ефимович.

## ■ ПОЛЕЗНЫЕ СОВЕТЫ

# КРУТИ ПЕДАЛИ!

Езда на велосипеде — это замечательное развлечение, к которому можно приобщить всю семью.

- снимается стресс
- увеличивается выносливость, укрепляется сердечная мышца
- не нагружаются суставы
- 30 минут непрерывной езды запускают механизм жиросжигания. За час велопрогулки можно потратить до 500 калорий! А кроме того, формируется красивая линия бедра, укрепляются мышцы икр.

Итак, чтобы запустить процесс расходования жировых отложений, нужно непрерывно крутить педали в течение как минимум 30 минут, причем в довольно интенсивном темпе. Естественно, с первого раза трудно осилить такую тренировку. Поэтому начинайте с недолгих интервальных прогулок. Выехав на дорогу, в течение 10 минут рулите размеренно и неторопливо, а затем собирайте волю в кулак и на 5 минут превращайтесь

в велогонщика. Затем — снова спокойное катание. Такой режим позволит вам получать нештучную нагрузку и при этом экономить силы.

Постепенно, день за днем, сокращайте медленные интервалы и увеличивайте быстрые. Месяц регулярных тренировок значительно повысит вашу выносливость, укрепит сердце. Кроме того, вы сможете сбросить от трех до пяти килограммов лишнего веса — при условии, конечно, рационального питания.

Чтобы избежать травм, перед поездкой нужно как следует размяться. Сделайте несколько энергичных вдохов и выдохов, затем пару раз потянитесь и наклонитесь к ногам. Выполните 5—10 приседаний, несколько выпадов назад. Размялись? Пора в путь!

Подбирая одежду для велопрогулок, помните о главном условии — вам должно быть абсолютно комфортно. Подойдет сочетание футболки или топа с шортами или неширокими брюками. Не забудьте про специальные перчатки с обрезанными пальцами — они не дадут рукам соскользнуть с руля и убергут ладони от мозолей. Обувь нужна обязательно спортивная, лучше всего специальная велосипедная. Подойдут и невысокие кроссовки с плоской подошвой.

## ■ ЦИФРЫ И ФАКТЫ

В 70 км восточнее Новосибирска, в Тогучинском районе, возле поселка Горный находится уникальное место — Буготакские сопки (от тюркского «буга» — бык, «таг» — гора, то есть «бык-гора»). Сопки — это холмы, возвышающиеся над местностью на 50—60 метров. Здесь обнаружено свыше 80 видов булавовусых (дневных) и не менее 600 видов разнообразных чешуекрылых насекомых.

## ■ КАЛЕЙДОСКОП МАРШРУТОВ

# И РЫБАЛКА, И ЛЫЖИ

КРАСНОЗЕРСКОЕ. В районе есть немало привлекательных мест для отдыха. На озере Яровое, например, открыто культурное рыболовецкое хозяйство.

Здесь любители порыбачить на славу могут приобрести либо разовую, либо сезонную палатку. К их услугам прокат лодок, а также профессиональная помощь егеря Николая Чернобровенко по наиболее «уловистым» местам. Санаторий «Краснозерский» для всех желающих организовал на озере Кривенькое целый комплекс «водных» услуг: это рыбная ловля, катание на водном трамвайчике, прогулки на лошадях вокруг водоема. В районе горожанам можно также провести выходной и подлечиться на соленых озерах. Близ села Конево ОАО «Тяжстанкогидропресс» оборудовал палаточный городок на местном озере можно купаться, загораживать на пляже, кататься на водных лыжах, подлечиться целебными грязями.



2 КАНАЛ
ПЕРВЫЙ КАНАЛ
5.00 Доброе утро.
8.00 Новости.
8.05 «В ритме танго». Т/с.

8 КАНАЛ
РОССИЯ — Новосибирск
6.00, 6.23, 6.53, 7.23, 7.53, 8.23, 8.53, 9.23 Доброе утро, Россия!

4 КАНАЛ
ТВЗ — Регион ТВ
6.30 Победоносный голос верующего.
7.00 «Гарфилд». М/с.

11.15 «Уморы». Юмористическая программа.
12.35 «Губка Боб Квадратные штаны». М/с.

21.30 «Отчаянные домохозяйки». Т/с.
23.30 Вместе. Новосибирск в деталях.
0.00 «Части тела». Т/с.

ДЕЦИМЕТРОВЫЕ КАНАЛЫ

21 КАНАЛ
МКС
7.00, 13.00, 15.00, 19.00, 1.00 Женский канал.

17.25 «Новые приключения Дони и Микки». СССР, 1973. Фильм для детей.

14.25, 15.25, 16.25, 17.05, 18.25, 19.05, 20.25, 21.25, 22.25, 23.05, 1.25 Экстремальный спорт.

В ролях С. Чаурели, К. Кавсадзе, Д. Абашидзе. Драма.

49 КАНАЛ
49-й канал
7.00 «Оранжевое утро». Информационно-развлекательная программа.

23 КАНАЛ
ДОМАШНИЙ
Профилактика до 15.00
15.00 Мир в твоей тарелке.

18.30, 2.25 «Загадки древности». «Рыцари-тамплиеры». Д/с.

16.05, 6.05 Бешеные колеса.
17.35, 22.05, 6.25 Магия оружия.

41 КАНАЛ
СПОРТ
7.50 Хоккей. Чемпионат России.

9.15 «Где-то гремит война». 1-я серия. Драма.

31 КАНАЛ
ПЕН ТВ — ОТС
6.00 Музыкальный канал.
6.30 «Могучие утята». М/с.

11.30 «Как один мужик двух генералов прокормил». М/ф.

36 КАНАЛ
ТВЦ
7.05 Настроение.
9.45 «Двойной обгон». СССР, 1984.

41 КАНАЛ
СПОРТ
7.50 Хоккей. Чемпионат России.

16.40 «Принцесса и нищий». Россия, 2005.

28 КАНАЛ
КАНАЛ «КУЛЬТУРА»
8.00 Евроньюс.
11.00, 20.30, 1.00 Новости культуры.

33 КАНАЛ
7ТВ
8.00, 9.00, 10.00, 11.00, 12.00, 13.00, 14.00, 15.00, 16.00, 17.00, 18.00,

38 КАНАЛ
ЗВЕЗДА — АРС
7.10, 10.55 Топ-новости.
7.30 Никто не забыт...

41 КАНАЛ
СПОРТ
7.50 Хоккей. Чемпионат России.

49 КАНАЛ
49-й канал
7.00 «Оранжевое утро». Информационно-развлекательная программа.

Ремонт телевизоров, быстро, качественно, гарантия. Тел.: 220-60-42, 224-00-38.

КонсультантПлюс — это надёжно!
Телефон/факс: (383) 229-40-90, 22-22-388, 22-99-118
Internet: office@loksit.ru, web site: www.loksit.ru













## ПОЛЕЗНЫЕ СОВЕТЫ

ЛУЧШЕ ЯБЛОКО В РУКАХ,  
ЧЕМ БУТЕРБРОД ПОД ПОДУШКОЙ

Если, читая эти строки, вы держите в руке надкусанную шоколадку или вкуснейший бутерброд с копченой колбасой — положите их, хотя бы на минуточку, в сторону. Согласитесь, летом мы стараемся стать здоровее и красивее, хотя бы чуть-чуть... А человек, известно, есть то, что он ест! Как не отказать себе в удовольствии и при этом не впасть в крайность, расскажет специалист «горячей линии» «Время худеть», врач-эндокринолог Константин Александрович Кротов.

— Константин Александрович, какие основные ошибки в питании мы допускаем, в том числе и летом?

— В основном это употребление рафинированных, жирных, высококалорийных продуктов. Если раньше, в те же советские времена, употребляли больше каш с полезными усваиваемыми углеводами и клетчаткой, то сегодня их часто «затмевают» аппетитные, но содержащие большое количество животных и растительных жиров продукты. Нас, можно сказать, окружили легкоусваиваемые углеводы, начиная от разнообразнейших кондитерских изделий, сладостей, заканчивая манящими летом лимонадами и прочими искусственными напитками. Популярными предприятиями быстрого питания предлагают продукты преимущественно высококалорийные. Еще одной ошибкой является недостаток витаминов от несбалансированного питания. Доказано, что у нас постоянный недостаток йода. Пополнить дефицит йода можно, употребляя в пищу йодированную соль. Причем предпочтительно выбирать соль с более устойчивым соединением, чем йодид калия — йодидом калия. При этом йодированную соль надо правильно хранить — в закрытой таре в темном месте. Йод содержат и такие продукты, как морская рыба и морская капуста.

Летом есть возможность употреблять больше фруктов, овощей. И конечно, лучше свежими, подвергая наименьшей кулинарной обработке.

— Летом в жару постоянно хочется пить. А с витрин магазинов притягивают взор запотевшие бутылочки лимонадов —

так и манит выпить вредный, как утверждают врачи, напиток! Как быть?

— Желательно выбирать минеральную воду или качественные соки. Можно носить с собой бутылочку с обыкновенной питьевой водой. Искусственных напитков все-таки лучше избегать!

— А еще, жарким днем есть не хочется, зато прохладным вечером аппетит приходит — и мы наверстываем упущенное... Как же выбрать подходящий режим питания?

— Днем, в отличие от позднего вечера, есть все-таки нужно. Пусть это будут легкие обеды, если не хочется ничего «серьезного». Восполнить белки можно молочными продуктами. Они усваиваются легче, чем мясо. Ну и, конечно, сочные овощи и фрукты днем очень хороши.

Но еще раз повторяю: основной прием пищи распределите в течение дня. Потому что вечерние калории идут «про запас». Вряд ли кто-то хочет добиться такого эффекта...

— Что делать, если днем приходится только перекусывать — чаем с конфеткой, хот-догом на остановке?..

— Если нет возможности в течение дня питаться нормально, например, в столовой, постарайтесь взять с собой что-нибудь из дома. Если уж это будут бутерброды, то приготовьте их, используя хлеб второго сорта, нежирную колбасу и сыр. По пути на работу можно купить фрукты, молочные продукты, например, кефир или ряженку.

— Лето такое короткое, а перемен женщины частую хочется стремительных — они и худеют стремительно, резко меняя свой рацион...

— Нужно помнить, что у женщин самый низкий предел потребления калорий — 1 200, у мужчин — 1 600. Это, я повторяю, самый низкий предел. Если употреблять меньшее количество калорий, то можно принести себе большой вред. Причем значительный. Для улучшения и поддержания физической формы желательно сочетать диету с физическими нагрузками. Если стал вес стабильным — это уже хорошо, снизили его на килограмм — уже замечательно! А если хочется больших перемен, то делайте их постепенно — уменьшайте порции, сохраняя при этом необходимый баланс белков, углеводов и жиров. 60—70% суточной нормы должны составлять углеводы средней усвояемости, 20—30% — белки и 10% — жиры. Полезными продуктами могут быть и макароны, если их выбирать правильно — из сортов твердой пшеницы. Такие макароны кажутся немного прозрачными, не развариваются. Они тоже содержат полезные углеводы... Меньше жареного и копченого, и не забывайте о витаминах.

— А если перейти только на овощи и фрукты?

— Свообразных «кирпичиков» — белков в организме не накапливается и не образуется. Они поступают только с пищей. А если не поступают, то начинают разрушаться уже «свои». Что, в свою очередь, влечет серьезные нарушения в обмене веществ и заболевания. Совсем исключить нельзя и жиры, которые являются тоже важным «строительным материалом».

Фрукты и овощи, разумеется, полезны, но переход на одну лишь растительную пищу чреват расстройством кишечника.

— А если энтузиаст здорового питания решил перейти на нетрадиционное питание — вегетарианство, питание йогов и прочее? Не будет ли это стрессом для организма?

— Если человек увидел для себя смысл в специфическом питании, то в любом случае ему необходимо хорошо изучить особенности рациона. Чтобы не нанести вред организму, нужно следить, чтобы питание было сбалансированным — продукты включали все необходимые элементы. Притом человеку, воспитанному на питании традиционном, резкий переход может принести вред пищеварительной системе.

— Как соблюдать принцип здорового питания, если нет возможности позволить тратить большие суммы на продукты?

— Даже люди обеспеченные не всегда выбирают продукты полезные. Питание с содержанием необходимых элементов может позволить человек и с невысоким достатком. Красочная упаковка и высокая цена — не показатель полезности. Обычные, традиционные продукты питания, если их правильно сбалансировать, обеспечат организм всеми питательными элементами.

Беседовала Ксения ТИМАКОВА.  
Коллаж Натальи ЖУРАВЛЕВОЙ.



## ЧТО ЕДИМ ЛЕТОМ?

ДЕРЖИМ КУРС  
НА ЗЕЛЕНЬ!

Светлана:

— Мы вообще всем женским коллективом фирмы с прошлого понедельника перешли на кефирную диету. Три дня кефир, затем — овощи и отварное мясо. Думаем продержаться две — три недели.



Вера Федорова:

— Каждый год примерно с мая перехожу на фруктово-овощное меню. Да и сразу меньше кушаю, тем более мяса и прочих калорийных продуктов.



Мария:

— С конца весны — начала лета больше овощей на столе появляется... И, естественно, окрошка, всеми любимая! А толку на диетах сидеть, я считаю, нет — все равно «потерянное» обратно возвращается. Как сказал один умный человек: «Надо выбрать такую диету, на которой вы можете сидеть всю жизнь!»



Максим:

— Я соблюдаю пост. А летом вообще меньше ем, предпочтение отдаю макаронам из «легкого теста», морковке, капусте.



Владимир Федорович:

— Питание смещается в сторону зелени и овощей! Стараюсь употреблять овощи со своего огорода. Вот они уже сейчас подрастают на даче! А чего не хватает — покупаю.



Галина Борисовна:

— И летом, и зимой овощи стараюсь есть. Везу их с дачи и на рынке покупаю.



Валерий:

— Больше зелени! А тяжелой пищи летом и не хочется.

Опрашивала Ксения ТИМАКОВА.  
Фото Виталия МИХАЙЛОВА.  
Коллаж Натальи ЖУРАВЛЕВОЙ.



## МЕДИЦИНСКИЕ НОВОСТИ

Мировой опыт —  
в студенческую аудиторию

В Новосибирске будет создан единственный в России институт хирургии.

Решение о создании этой лечебно-учебной медицинской структуры было принято в мае на ученом совете Новосибирской государственной медицинской академии. Задача института — объединить кафедры хирургии НГМА, оптимизировав учебную программу с учетом мирового практического опыта хирургических операций. По словам директора Новосибирского института хирургии профессора Сергея Штофина, с открытием данной структуры у медакадемии появится дополнительная возможность для научных изысканий, их апробации и внедрения в практику.

Сегодня ни один медицинский вуз России не предлагает своим студентам практическое изучение вариативных способов хирургического вмешательства при конкретных патологиях, обычно все ограничивается изучением классической хирургии. Это будет первая в России учебная площадка, где студентам представится возможность постигать передовые методики.

Сибирская продукция —  
к американскому столу

Управление по продуктам питания и медикаментам США выдало разрешение Сибирскому центру фармакологии и биотехнологий на реализацию в Америке одной из разработок его специалистов.

Компания DNActive Inc. и Сибирский центр фармакологии и биотехнологии заключили соглашение о поставках продукции, произведенной по уникальной электронно-лучевой технологии, в самый большой по величине штат США — Калифорнию. Разработанная нашими специа-

листами биологически активная добавка на основе активной ДНК древних рыб — «Дизнай», способна оказывать влияние на нормализацию обменных процессов в организме человека.

Недавно открытая в Новосибирске фабрика, где выпускают «Дизнай», была зарегистрирована управлением по продуктам питания и медикаментам США как производитель продукции для американских потребителей. Случай для России беспрецедентный — БАДы, выпущенные в нашей стране, нечасто попадают на стол американцев.

Металлический каркас  
в желчных протоках

Специалисты НГМУ провели несколько не имеющих аналогов в мировой практике хирургических операций по восстановлению желчных протоков.

Нередко последствием травмы печени является сужение желчных путей. У пациента может возникнуть опасная форма желтухи или печеночная недостаточность с летальным исходом. В общепринятой хирургической практике желчные протоки корректируются с помощью полиэтиленового зонда, который выводится через брюшную полость наружу. После этого человек испытывает серьезные физические неудобства, не говоря уже о том, что эта сложная операция иногда требует многократного повторения.

Специалисты НГМУ разработали технологию, позволяющую вместо полиэтиленовой трубки в поврежденную протоку помещать небольшой сетчатый каркас из никелида титана. Этот эластичный сплав, созданный не так давно томскими учеными, обладает «памятью формы» — при охлаждении он сжимается и в таком виде вводится в тонкую протоку, после чего принимает свою обычную форму, раздвигая стенки протока.

Пациент совершенно не ощущает присутствие этого имплантата, кроме того, никелид титана не отторгается организмом и через полгода «вживается» в его ткани.



■ ПРИГОДИТСЯ ВЕСЬ СЕЗОН

## НЕ ПОДДАВАЙТЕСЬ СОЛНЕЧНЫМ СОБЛАЗНАМ!

Быть похожими на мулатов — минимум и на эфиопов — максимум! Ощущение, что именно этот лозунг летом держит пальму первенства. На пляжах и на диких берегах — всюду старательно «поджариваются» изголодавшиеся по теплу и солнцу горожане. Но, чтобы в погоде за бронзовым цветом кожи не получить побочных эффектов, давайте разберемся, что такое загар и как лучше его приобрести.



### Друг или враг?

Греясь на солнышке, вы наверняка чувствуете себя бодрыми и здоровыми. Под воздействием главного светила вырабатывается витамин D, отвечающий за крепость костей и зубов. Также оно помогает избавиться от некоторых проблем кожи, например прыщиков, псориаза. Еще доказано: под действием ультрафиолетовых лучей значительно увеличивается содержание антител в крови, что увеличивает сопротивляемость организма к инфекционным и вирусным заболеваниям.

Некоторые специалисты считают: чтобы получить нужную дозу ультрафиолета, достаточно всего в течение получаса погулять по свежему воздуху. Но даже если вы поклонник загара, все равно помните — чрезмерное воздействие солнца вызывает преждевременное старение и обезвоживание кожи. Это влечет за собой глубокие морщины, которые невозможно разгладить, появление пятен и веснушек на коже и даже — рак кожи.

За несоблюдение меры можно заплатить солнечным ожогом. И если умеренное пребывание на солнце повышает иммунитет, то отсутствие меры на пляже влечет за собой истощение защитных сил настолько, что это становится наоборот серьезным стрессом для организма. Причем отрицательное влияние ультрафиолета на кожу имеет свойство накапливаться. Ученые утверждают, что один сезон интенсивного загорания старит кожу на шесть месяцев.

### Защитники в тубиках

Для защиты кожи у многих косметических фирм есть целые линии средств. В них входят солнцезащитные кремы с разной степенью защиты и содержанием фильтров, задерживающие вредные солнечные лучи. Много препаратов по уходу за кожей, раздраженной после загара, — смягчающие, увлажняющие и успокаивающие ее, бальзамы от солнечных ожогов, а также средства для усиления, поддержания и сохранения загара.

Чтобы подобрать подходящее средство, для начала определите свой фототип. Основных три — кельтский, нордический и смуглый. Светлые или рыжие волосы, веснушки и бледная кожа, родинки — значит, без помощи кремов с максимальным индексом защиты не меньше 30 единиц вам не обойтись. Выбирайте крем по коэффициенту солнцезащитного фактора — LF или SF. Цифры, например, 15, 10, 70, — позволяют определить, как долго можно «поджариваться» без последствий. В среднем получается 2—3 часа, но многое зависит от солнечной активности, вашего фототипа и близости к воде. Например, обладатели светлой кожи, которые легко обгорают за пять минут, при использовании крема с SPF 20 могут находиться на солнце 100 минут, то есть чуть более полутора часов. Следует учитывать, что солнцезащитный крем начинает действовать через 5—10 минут после нанесения — поэтому лучше накладывайте его дома, равномерно и до полного впитывания. И еще — покупая средство, поинтересуйтесь сроком его годности. Просроченный «защитник» может принести больший вред, нежели вообще его отсутствие.

Для лица лучше использовать специальные крема, которые не только защищают, но и хорошо увлажняют ее. Вечером уставшую кожу освежите тоником без содержания спирта, нанесите охлаждающую маску. Побеспокойтесь и о состоянии ваших губ — нанесите на них гигиеническую помаду или блеск с солнцезащитным фильтром. Особо старательно нужно беречь глаза, на них вредные последствия воздействия ультрафиолетовых лучей сказываются намного позже. Не экономьте на солнцезащитных очках, их линзы должны быть покрыты специальным составом, который не пропускает ультрафиолет.

### Подпитка изнутри

Солнечный свет уменьшает в организме содержание витамина С, поэтому введите в свое меню продукты, где он присутствует. Это — цитрусовые, смородина, киви, петрушка, болгарский перец и др. Кроме того, некоторые овощи и фрукты, богатые бета-каротином, например, морковь и абрикосы, способствуют загару. Они придают коже оранжевый оттенок. А помидоры содержат ликопен — вещество, стимулирующее выработку в организме меланина, т. е. — загара! Необходимо употреблять больше жидкости, так как из-за обильного потоотделения может произойти обезвоживание организма. Однако ни в коем случае нельзя пить в середине дня, лучше это делать утром и вечером.

Если же вы находитесь под солнцем минимум времени, то недостаточное количество витамина D (и, как следствие, нехватку кальция) можно компенсировать диетой (рыбий жир, жирная рыба, молоко, грибы, яйца).

### Вода и загар

Вода отражает только 5 процентов солнечных лучей (в отличие от песка, отражающего 20 процентов), поэтому даже под водой на глубине полуметра кожа поглощает больше половины излучения. Не слишком доверяйте манящей свежести воды и не оставайтесь в ней надолго. А при покупке солнцезащитного средства обратите внимание, написано ли на упаковке слово waterproof — «водостойкое». Благодаря водоотталкивающим компонентам эти препараты защищают кожу даже после часового нахождения в воде. Но все равно не забывайте после каждого купания тщательно вытирать кожу, иначе оставшиеся на ней капельки воды, словно лупы, усиливают солнечное воздействие, что может вызвать ожог.

Купание, как и загорание, занятие тоже ответственное. Лучшее время для купания — с 9 до 12 часов через час-полтора после завтрака, и с 16 до 17 часов — не ранее двух часов после обеда. Здоровые люди могут купаться до трех раз в день с интервалом в 3—4 часа. Перед тем как войти в воду, желательнее отдохнуть 15—20 минут, немного погреться на солнце, слегка помассировать тело или выполнить несколько простейших физических упражнений. Никогда не купайтесь до дрожи — переохлаждения нельзя допускать ни в коем случае. Его последствиями могут стать опасные болезни. Не бросайтесь в воду, если сильно перегрелись на солнце — резкая разница температур может привести к спазмам.

И конечно, категорически запрещается купаться в нетрезвом виде. Не рекомендуется находиться на пляже в мокрой одежде, особенно женщинам и особенно в закрытых купальниках. При высыхании купальник будет отнимать от тела тепло. Если вы переохладились, как можно сильнее разотритесь полотенцем, укутайтесь во всю имеющуюся одежду (если только она сухая). Поспешите домой, где примите теплую ванну или душ, выпейте горячего чая и прилягте.

### ЦИФРЫ И ФАКТЫ

Продолжительность солнцестояния в Новосибирске немногим меньше, чем в Краснодаре. Средняя дневная температура июля +25°C, на юге — до +40°C.

### А детям — пить побольше

Дерматологи советуют: дети до трех лет вообще не должны находиться под прямыми лучами солнца. Солнцезащитные средства для детей старше трех лет специально адаптируются для нежной детской кожи. Они содержат только нейтральные физические фильтры, не имеют добавок, красителей и спирта. Выходя на солнце, кожу ребенка обязательно смазывайте солнцезащитным кремом каждые два часа, даже при облачной погоде. Каждый раз после купания используйте крем с фактором защиты не менее 25. Также ребенок периодически должен охлаждаться в тени. Одевайте малыша в легкую одежду из натуральных тканей и также учитывайте, что на жаре дети должны много пить.

### Когда тело под ударом

Если кожа все-таки покраснела, следует немедленно уйти с солнца и нанести на обожженные участки кожи успокаивающее средство. Можно воспользоваться народными средствами — молоком, кефиром или простоквашей, компрессами из крепкого чая. Снова позагорать после солнечного ожога можно будет только спустя несколько недель, когда кожа полностью заживет. При этом используйте средства с высоким фактором защиты, не ниже SPF 25—30. И помните, что риск заболеть раком кожи повышается с каждым новым ожогом!

Длительное пребывание на жаре может вызвать и тепловой удар. Его симптомы: головная боль, головокружение, рвота, судороги, потеря зрения, высокая температура. В таком случае вызовите скорую помощь, а до ее приезда поместите человека в прохладное и проветренное место (голова должна быть приподнята), положите на лоб влажный компресс и дайте воды с ложкой соли.

Если же началось носовое кровотечение — лягте так, чтобы верхняя половина туловища была отклонена чуть назад. Главное — не запрокидывать голову, держать прямо, иначе кровь потечет в глотку. Введите в ноздри марлевые или ватные тампоны, пропитанные раствором перекиси водорода. На переносицу положите носовой платок, смоченный в холодной воде.

### День на пляже

Загорайте постепенно — в первый день не больше 15—30 минут в зависимости от типа кожи. И в дальнейшем не спешите резко увеличивать время пребывания под солнцем. Не загорайте в часы солнечной активности. А после четырех часов, даже если солнце за облаками, по-прежнему используйте защитные средства, поскольку облака пропускают большую часть ультрафиолетового излучения. Старайтесь не загорать и ветреную погоду, когда кожа становится очень чувствительной. Кстати, принимать солнечные ванны лучше всего в движении.

Не пользуйтесь на пляже декоративной косметикой, дезодорантами и духами — они могут спровоцировать появление пигментных пятен на коже. Также некоторые лекарственные препараты могут способствовать повышению чувствительности кожи к солнечным лучам. Женщины, не рискуйте загорать топless — действие солнечных лучей на соски очень вредно.

Желательно каждый вечер использовать препараты, предназначенные для «утомленной солнцем» кожи и «после загара». Они устраняют мелкие повреждения и раздражения, вызванные пребыванием под жарким светилем. Не теряйте меры на пляже — тогда здоровая красота и отличное здоровье будут вам обеспечены!

Подготовила Ксения ТИМАКОВА (по материалам интернета).  
Фото Виталия МИХАЙЛОВА и Андрея ДАНИЛЬСОНА.



## ■ КЛАДОВАЯ ЗДОРОВЬЯ

# ПОЛЕЙ МНЕ СОЛЬ НА РАНУ

Мое знакомство с озером Карачи произошло на расстоянии 400 километров от курорта, который столетие был гордостью нашей области. К закату прошлого лета мои родители наконец осуществили давнюю мечту — отправились «дикарями» на знаменитое соленое озеро. Они привезли с собой рапу (так называется густой рассол, который наполняет водоем) и целебную грязь — вязкую, пахнущую сероводородом, черную от окисленного железа, но завораживающую взгляд. А вместе с дарами Карачей — рассказы об убогом величии этого рекреационного ресурса.

## Здесь был океан

Если взглянуть на фрагмент карты в окрестностях озера, станет ясно, что Карачи — одно из многих. Барабинская низменность в этом месте плещет «веснушками», среди которых встречаются и пресные, и соленые водоемы.

Считается, что 300 миллионов лет назад на этом месте был океан. Позже, в результате сложных геологических изменений океан сошел, но отложения солей на поверхности остались. 25 тысяч лет назад, в ледниковый период, на этих широтах паслись мамонты, сибирские носороги, гигантские олени, огромные быки-бизоны и другие вымершие теперь животные. А в пору таяния ледников потоки воды, которые сошли с Алтайских гор, в итоге образовали сеть озер на Барабинской низменности.

Почему так повезло озеру Карачи — и именно оно стало самой заметной «веснушкой» на карте? Попробуем поразмышлять об этом.

## Легенда о черном иле

О целебных свойствах озера Карачи говорят не только научные факты, но и легенды. Например, такая.

В татарском ауле Тармакуль жил храбрый Камиль. Однажды на празднике он увидел красавицу Хакиму из аула Белехта. А следующей ночью он ее похитил. Но недолгим оказалось счастье: Хакима заболела, боль сковала ее движения.

В это же время в ауле стал гибнуть скот, начали голодать люди. Во всех несчастиях обвинили Хакиму. Посланник муллы велел Камиллю от-

везти красавицу в степь и оставить на съедение зверям.

Когда взошло солнце, Камиль уложил на повозку жену и повез из дома. Он оставил ее одну, только не в степи, а на берегу озера.

Пять дней страдал Камиль. А на шестой к его юрте подошли жители аула, они восклицали: «О чудо! Хакима вернулась из царства мертвых!»

Хакима была здорова и прекрасна, как прежде. Вода озера излечила ее недуг. Как вы уже, наверное, догадались, это и было озеро Карачи, что в переводе с татарского означает «черный ил».

## Железнодорожный стимул

Новая страница истории этого соленого озера открылась в 1889 году, когда предприимчивые купцы Нароковский и Милинис, заметив, что число паломников к целебному озеру растет, за грошовую плату взяли в аренду у тармакульских татар Карачи с прилегающими к нему территориями. Сооруженные постройки были очень жалкими, едва предохраняли от дождя и ветра, в комнатах вместо кроватей стояли нары из досок. Тем не менее «курорт» позволял одновременно лечить 33 человека. К слову, и сейчас на южном берегу можно увидеть его следы — ветхие столбы бывших избушек.

Со временем появилось так называемое «ванное отделение», куда ведрами — в том числе и сами больные — носили рапу из озера.

## ■ ЦИФРЫ И ФАКТЫ

Более 5% территории области занято озерами (около трех тысяч), среди которых озеро Чаны, одно из крупнейших в мире. Огромное водохранилище — Обское море — пересекает область на протяжении 230 километров.

Но действительно судьбоносным для курорта стал момент прокладки Транссиба, который прошел в нескольких километрах от озера и предопределил его популярность. До революции на берегах Карачей было построено четыре (!) курорта. И, несмотря на то, что в гражданскую войну многие постройки были разрушены, лечебницы достаточно быстро вернули к жизни. Если в 1930 году здесь лечилось примерно 1550 больных, то через два года — двое больше.

## «Почти»

Казалось бы, зачем сегодня перелистывать страницы истории Карачей и вспоминать то, что было давным-давно? В этом есть особый, горько-солёный смысл, подстать целебной рапе из озера...

Когда-то это был действительно известный рекреационный ресурс, один из сокровищниц курортов нашей страны. И сейчас в некоторых брошюрах встречаются упоминания, например, о несуществующем фруктовом саду на северном берегу. Или о былом величии озера Карачи, сведения о котором содержатся даже в Большой Советской энциклопедии. Однако в ответ на вопрос о том, функционирует ли курорт сейчас, специалисты этой области сначала морщатся, а через паузу отвечают: «Почти».

Это грустное «почти» сглаживают туристы-дикари, которых влекут именно к этой «веснушке» не то легенды о Карачах, не то удобная транспортная развязка. Возможно, это не совсем справедливо по отношению к другим озерам, которые помечены на карте курсивным «сол.». Но это — плоды былой популярности курорта.

Приезжая, туристы находят здесь следы своих предшественников — места, специально подготовленные под костры, скамейки и столики, а также — увы — горы мусора. Все — от стекла и консервных банок до бытовых отходов, аккуратно запакованных в мешки, но оставленных на берегу.



Это, пожалуй, главное свидетельство того, что сейчас мощный рекреационный ресурс имеет статус бесхозного и на время забытого. Пройдет ли это время? Пока вопрос открытый.

## Мертвое

### или все же живое?

Когда чувствуешь на губах невероятно концентрированную соль рапы, кажется, что в такой воде невозможно жить. Но это далеко не так. Озеро Карачи — это биоценоз, в котором обитают бактерии, одноклеточные водоросли и мелкие членистоногие рачки *Artemia Salinae*. Все они находятся в тесной взаимосвязи: артемия питается водорослями, которые строят свое тело из растворенных в рапе веществ. Прожив в среднем от 20 до 22 суток, рачок становится добычей бактерий. После такой обработки погибшая артемия трансформируется в продукт, входящий в состав лечебной грязи, который, в свою очередь, служит строительным материалом для водорослей. Так замыкается круг. И невозможно изъять ни один из этих элементов, чтобы не разрушить биологическую систему.

## Очищающая грязь

Целебная грязь — это то, ради чего люди едут на озеро Карачи. Одни — в надежде избавиться от кожных заболеваний, другие — для того, чтобы «обновить» суставы, третьи — восстановить силы. На этом озере грязь масляниста, однородна и не засорена крупными частицами. Свои главные целебные свойства грязь этого соленого озера приобретает благодаря живущим здесь микроорганизмам.

«Дикари», отдыхающие на берегу озера, того не ведая, используют древние технологии грязелечения. Например, обмазываются этой черной субстанцией и греются на солнышке, что соответствует египетскому методу. Или совмещают процедуру купания в рапе с грязевыми обертываниями. Или же накладывают грязь в виде медальона на больной участок тела, а затем смывают ее озерной водой. Однако, занимаясь самолечением, следует помнить, что такая грязь — сильнейшее средство. Некоторым людям оно даже противопоказано — например, имеющим тяжелые формы поражений костей и суставов,

болезни нервной системы с резкими нарушениями в двигательной сфере, язвенную болезнь в стадии обострения и ряд других патологий. Но даже в отсутствие сложных заболеваний не стоит злоупотреблять дарами Карачей и больше 15 минут в день находиться под воздействием грязи и рапы.

## В невесомости!

Из обрывочных рассказов, которые привезли из поездки в Карачи мои родители, легко рисуется картина. Вот идеальная водная гладь, в которой отражаются перистые подушки облаков. Здесь любопытные березы, которые, не боясь, подходят прямо к кромке воды. Поодаль, рядом с перешейком, — столетние лиственницы, выстреливающие вверх: видно, что их «сажал» не ветер, а рука человека.

Процесс купания в рапе достоин отдельного рассказа. За счет растворенной в воде соли (от 50 до 250 граммов на литр) вода придает телу невесомость. И любой человек, независимо от того, сколько он весит и умеет ли плавать, «зависает» на поверхности озера. Трудно поверить, но, держась на воде, можно поднять руки или усесться поудобнее — рапа все равно удержит вес.

После процедур в соленой воде на теле неизбежно проступают белые кристаллы. Безусловно, хочется от них избавиться. Как? Очень просто. За перешейком расположено пресное озеро Узункул, настоящая находка для туристов. Такое соседство — это еще один пункт, который притягивает сюда отдыхающих.

P.S. Наслушавшись рассказов, я тоже прикоснулась к кладовой озера Карачи. Почувствовала косметический эффект от натуральных грязевых масок. Вылечила нехоти за более чем горло полосканиями на основе рапы. И утвердилась в мысли, что нельзя разбрасываться такими богатствами, как это соленое озеро. Как и многие другие, которые в определенных условиях могли бы стать современной рекреационной зоной, привлекающей туристов и добавляющей средства в копилку области. Области, которую временно несправедливо называют «Безресурсной».

Ирина ТИМОФЕЕВА.

При подготовке материала использована информация из книги «Курорт "Озеро Карачи"».

## ■ КАЛЕЙДОСКОП МАРШРУТОВ

# РЕЧНАЯ ГЛАДЬ — И БЛАГОДАТЬ

СУЗУН. Большинство сузунцев и гостей района в выходные частенько приезжают на базу охотобщества в Верхсузунском затоне, что на Оби.

За последние годы здесь произошли значительные изменения — для отдыхающих оборудована гостиница, построены грибки, укрывающие от солнца, вечером можно попариться в баньке, а выловленную за день рыбу охладить в леднике. Верхсузунскую базу хорошо знают и гости из Новосибирска, Барнаула, Кемерова. Отдых не будет очень затратным: сутки обойдутся всего в сто рублей. На территории базы оборудована автостоянка, отдыхающие могут прокатиться на моторной лодке, а при наличии водительского удостоверения на управление маломерным судном — взять лодку в аренду. Условия отдыха устраивают приезжающих, однако гостиница уже не справляется с таким потоком. И поэтому сегодня на базе строится второе помещение, в котором будет оборудован гостиничный номер с просторной верандой и выходом к воде.

# ИНОСТРАНЦЕВ ПОТЯНУЛО НА ГОРЬКОЕ

КУПИНО. Вдоль побережья озера Горькое, что в Новоключах, стоят 60 домиков, каждый из которых рассчитан на четырех человека.

К ним подведен свет, выдаются постельные принадлежности, в течение дня на базе работает столовая, вечерами — бар, есть душевые кабинки, для любителей — баня. В прокате можно взять утюг, холодильник и мангал — есть специальная площадка для приготовления шашлыков. Закачивается строительство волейбольной площадки. В этом комплексе работают медсестра и массажист. На целебное озеро приезжают люди, страдающие кожными заболеваниями, заболеваниями опорно-двигательного аппарата. Приезжают сюда и иностранцы. По словам местных жителей, зарубежные гости знают о чудодейственных свойствах озера порой даже больше, чем хозяева. Кроме соленых и водных процедур здесь можно принимать и грязелечение. Стоимость проживания в одном домике за сутки составляет 900 рублей, а детям до семи лет и пенсионерам — скидка десять процентов. Добраться сюда легко автобусом из Новосибирска, путевки и доставку обеспечит Новая туристическая компания.

## ОЗДОРОВИТЕЛЬНО-ЦЕЛЕБНЫЙ КОМПЛЕКС "ОЗЕРО ГОРЬКОЕ"

(НСО, Купинский район, п. Новоключи, 480 км от Новосибирска)

Озеро Горькое известно с 1898 года своим эффективным лечением заболеваний кожи, органов дыхания и опорно-двигательного аппарата.

ВЫСОКИЕ ЛЕЧЕБНЫЕ СВОЙСТВА ГРЯЗИ ОЗЕРА ГОРЬКОЕ СТАВЯТ ЕЕ В ОДИН РЯД С ЛУЧШИМИ ЛЕЧЕБНЫМИ ГРЯЗЯМИ ОТЕЧЕСТВЕННЫХ И ЗАРУБЕЖНЫХ КУРОРТОВ

НОВАЯ  
ТУРИСТИЧЕСКАЯ  
КОМПАНИЯ

СТОИМОСТЬ ПУТЕВКИ  
на 10 дней  
с питанием  
от 5100 руб. +  
доставка

ЗАЕЗДЫ  
10 июля,  
20 июля,  
31 июля

Достоевского, 10  
2-172-911  
2-173-059  
2-173-654

■ ДОБРО ПОЖАЛОВАТЬ!

# МЕСТО ВСТРЕЧИ — КУРОРТ-ОТЕЛЬ «СОСНОВКА»

Курорт-отель «Сосновка» — это уникальный комплекс, расположенный на берегу Бердского залива, в живописном сосновом бору. Комфортабельные номера, большой спектр медицинских услуг, развитая инфраструктура для организации досуга, спортивные площадки — все это позволило «Сосновке» стать излюбленным местом новосибирцев и жителей соседних регионов для проведения отпусков.

## За иммунитет!

Квалифицированные медики окажут терапевтическую и стоматологическую помощь взрослым и детям, проводится санаторно-курортная реабилитация различного профиля, диагностические исследования (УЗИ, ЭКГ, клинические, биохимические анализы).

В санатории разработан ряд целенаправленных программ: кардиологическая, антистрессовая, антицеллюлитная, гастроэнтерологическая, для пациентов с заболеваниями легких и верхних дыхательных путей, опорно-двигательного аппарата, а также по снижению веса, для общего оздоровления и укрепления иммунитета.

Все программы проводятся с использованием новейших методик и высокотехнологичного лечебно-диагностического оборудования.

## И поработать с душой

Но полный комплекс медицинских услуг для проведения санаторного лечения — это далеко не единственный плюс курорт-отеля. «Сосновка» широко известна в Западной Сибири как один из крупнейших конгресс-центров. Множество крупных мероприятий Новосибирска разного уровня проводится в этом живописном месте. Например, неделю назад конгресс-центр «Сосновки» принимал у себя на V Мешалкинских чтениях кардиохирургов со всей России, ближнего и дальнего зарубежья.

Не обделяют своим вниманием «Сосновку» и новосибирские журналисты — они приезжают в отель не только для освещения мероприятий, но и проводят там свои форумы. Первый и второй форумы прессы Новосибирской области проходили именно в «Сосновке».



Конгресс-центр курорт-отеля включает в себя восемь оборудованных залов разной вместимости — от 20 до 440 человек. Залы оснащены всей необходимой техникой, включая флипчарты, встроенные и переносные экраны, магнитные доски, мультимедийные проекторы. Имеется доступ в интернет, также во всех конгресс-залах действует система кондиционирования, что немаловажно в условиях особенно жаркого нынешнего лета. Курорт-отель «Сосновка» идеально подходит для проведения корпоративных мероприятий, семинаров, многодневных тренингов, деловых встреч, пленарных заседаний. А для участников международных конференций предусмотрена организация синхронного перевода.

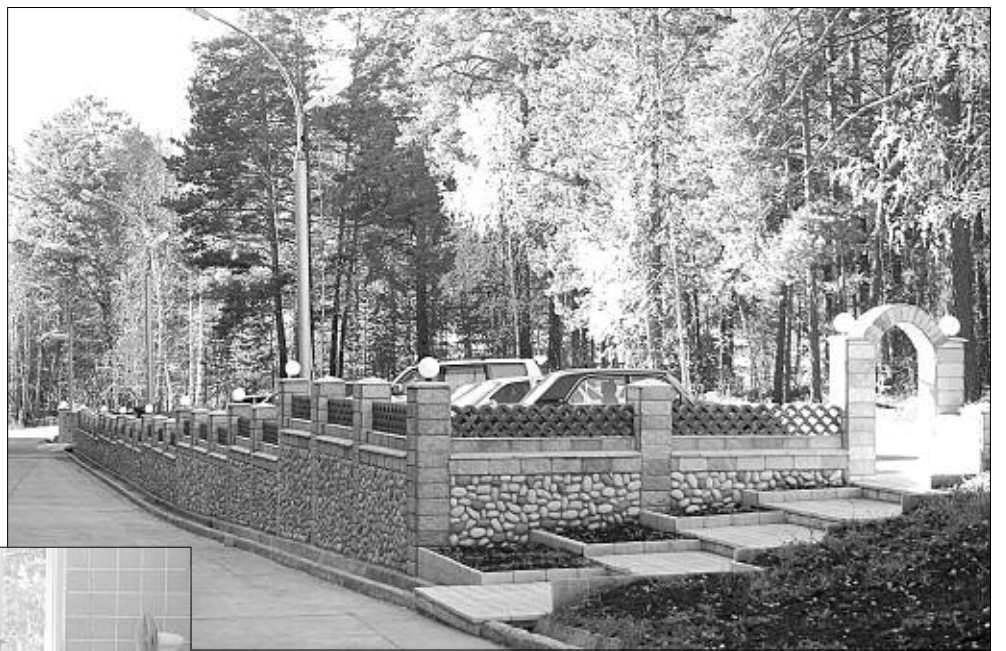

Уютные комнаты для переговоров, деловая обстановка залов, развитая система обслуживания мероприятий (от регистрации участников до организации кофе-брейков) позволяют проводить любые совещания и встречи в комфортных условиях.

## В меню — коктейль и джаз

Курорт-отель располагает фондом в 230 номеров, что позволяет разместить здесь более четырехсот человек в номерах различного класса — от двухкомнатных люксов до однокомнатных на три места.

Конгресс-центр «Сосновки» — уникальная площадка, где можно совместить проживание в комфортабельных номерах, условия для плодотворной работы и полноценный отдых. Сосновый бор оградит от шума и суеты города, позволив сосредоточиться на целях встречи. Бодрящий лесной воздух зарядит энергией для напряженной работы.

А вечером гости смогут полноценно отдохнуть и набраться сил для следующего дня. Можно увенчать конференцию банкетом, организовать фуршет для общения в неформальной

обстановке, а также просто отметить в «Сосновке» любое торжественное для компании событие.

На территории курорт-отеля имеются уютные беседки для проведения пикников и Лобби-бар, где всегда предложат изысканное меню и оригинальные коктейли. В выходные досуг отдыхающих скрасит живая джазовая музыка.

## Пейнтбол — для радости

Кухня санатория обеспечит богатый выбор блюд, сервировку стола и обслуживание на высоком уровне. А в дополнение к красивому столу — танцевальный зал и другие развлечения.

Занятие по душе здесь найдут себе и сторонники активных развлечений, и те, кто предпочитает отдыхать неторопливо и с комфортом. Ведь отдых и оздоровление — это то, для чего и был создан курорт-отель «Сосновка».

Отдых, досуг, оздоровление и рабочие мероприятия в комфортных условиях — все возможно в «Сосновке»! Комфортабельные номера, бар, сауна, солярий, бильярд, массаж, настольный теннис, пейнтбол и волейбол в спортивном зале, тренажерный зал, лечебные ванны, центр очистки организма и коррекции веса, снегоходы, соляная пещера, прокат спортивного оборудования.

А главное — все это доступно каждый год!

Координаты: 334-48-28 — курорт-отель,  
334-40-38 — конгресс-центр.

## КАЛЕЙДОСКОП МАРШРУТОВ

# Космос послал исцеление

**КЫШТОВКА.** Сделать первые шаги туристическому бизнесу в районе поможет окончание строительства асфальтовой дороги, которая надежно свяжет райцентр с «большой землей».

Ее строительство планируется завершить к концу нынешнего лета. Хотя уже сейчас машины с петербургскими, тюменскими гостями, не говоря уж о новосибирских и омских, с наступлением лета заполняют все окрестности озера Данилова. С этой жемчужиной не только района, но и области, связано немало легенд и преданий. Во-первых, считается, что озеро рождено космосом, и вода в нем особая. Но таких озер пять и расположены они на равном расстоянии и друг от друга в виде буквы «Г». Полностью исцелиться можно только водой всех пяти озер. Не на этой ли основе родилась сказка «Конек-Горбунук», автор которой жил буквально в нескольких сотнях километров от чуда-озер? Из легенд явствует, что три из пяти озер образованы от падения на землю осколков огромного метеорита, и что все озера соединяются под землей рекой, вода в них святая, не портится с годами, более того, способна исцелить от многих болезней. Отвары и настои, изготовленные из даниловской воды, действуют эффективно. Дно в озере как бы тройное, водоросли расположены в три слоя. Справедливости ради надо сказать, что проведенные в последние годы исследования даниловской воды ничего особенного не обнаружили, тем не менее число отдыхающих здесь, пока с предоставлением минимума сервисных услуг, с каждым годом увеличивается. Частный предприниматель, арендующий озеро, организует культурный досуг, торговое обслуживание, для желающих предоставляет газовые плиты, топливо. В аренду можно взять палатку.

## ТО, ЧТО ДОКТОР ПРОПИСАЛ

# СЛУШАЙ ПЕСНЮ ВЕТРА

В череде рабочих дней, когда на исходе сил едва успеваешь угнаться за временем, отпуск ассоциируется с волшебным снадобьем. Кажется, что раз — и на коже загар, на устах улыбка, а внутри — ни тени усталости. В действительности же, отпуск подобен туфельке. Даже самая модная и яркая может доставлять неудобство, если подобрана не по ноге. Порой самый заманчивый и дорогой курорт может усугубить ваше состояние, если он не подходит вам по физиологическим показателям. О том, какие моменты стоит учитывать, если вы собираетесь в отпуск, сегодня рассказывает Вячеслав ХАСНУЛИН, доктор медицинских наук, профессор, вице-президент Академии полярной медицины и экстремальной экологии человека.

«Для больных людей пути рекреации жестко ограничены», — уверен Вячеслав Хаснулин. Тем, кто страдает серьезными заболеваниями, необходимо придерживаться рекомендаций врачей и выбирать только проверенные места отдыха.

На ишемическую болезнь сердца, артериальную гипертонию и другие заболевания сердечно-сосудистой системы эффективно воздействуют сибирские курорты. Таким больным могут рекомендоваться сухой климат и условия среднегорья, где небольшая гипоксия при слабых нагрузках стимулирует сердечную мышцу. А вот о жарких странах сердечникам стоит забыть. Это может быть чревато серьезным обострением и даже инфарктом.

Заболевания печени, по словам Вячеслава Ивановича, лучше всего лечить в Трускавце и Моршине, что в Западной Украине, где на патологически положительны влияют местные воды. «А вот озеро Шира я бы рекомендовал не всем пациентам. После такой так называемой курортной терапии у людей возникали обострения». Тем, кто страдает от болезней почек, надо проводить отпуск в местах с сухим, полупустынным климатом. Что касается заболеваний желудочно-кишечного тракта, то здесь эффективно всего воздействуют воды Пятигорска и Ессентуков. Если вы испытываете сильное переутомление, необходимо помнить, что в период отпуска вам нельзя резко менять климатические условия — это может повлечь за

собой стрессовую ситуацию. «Такие люди могут провести отпуск на море — и приехать обратно в сухой климат с хроническим бронхитом», — рассказывает Вячеслав Хаснулин. А вот здоровым гражданам он советует сделать с точностью до наоборот.

Здоровье сегодня — весьма обтекаемое понятие. Более или менее здоровыми могут назвать себя — по разным данным — от 5 до 20 процентов населения. Но если вы не имеете серьезных патологий и относите себя к здоровым, попробуйте испытать на себе эффект от экстремального отпуска. Это не значит, что вам придется прыгать с парашютом или сплавляться по горной реке. По Хаснулину, «экстрим», в первую очередь, означает кардинально другой климат.

Что это дает человеку? Вячеслав Иванович объясняет: «Наши предки когда-то встречались с этим неблагоприятным климатом. И в процессе эволюции выработалась программа адаптации к экстремальным условиям среды. Когда здоровый человек попадает в условия севера, у него включается эта программа: улучшаются нервные процессы, усиливается обмен веществ, повышается иммунная защита. И когда человек уезжает оттуда, он живет уже по новой адаптивной программе».

Север примечателен еще и тем, что здесь человек открыт для прямого космического излучения: магнитное поле сходит перпендикулярно к земле, потоки энергии ничто не задерживает — и они напрямую воздействуют на человека. «Эта доза излучения недостаточна для того, чтобы получить лучевую болезнь. Зато она активизирует генетические процессы: неслучайно ведь большая часть птиц весной улетает на север и именно там выводит птенцов», — делится Вячеслав Хаснулин.

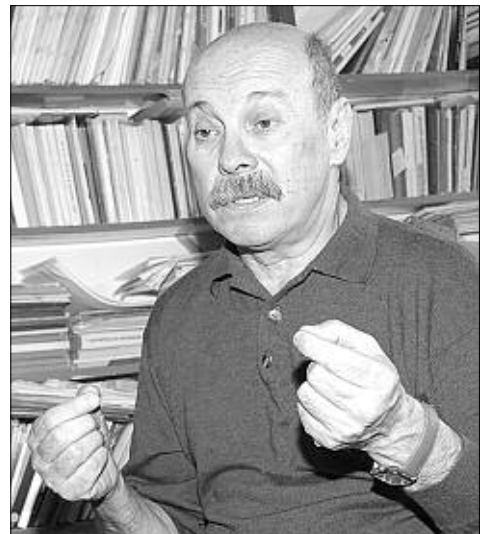

Поэтому он рекомендует здоровым людям хотя бы раз в жизни побывать на севере и там восполнить резервы здоровья.

Если выехать за лето не удастся, а очень хочется после отпуска чувствовать себя отдохнувшим, пойдут и дача, и туристические вылазки на природу. Главное при этом — не валяться все лето в шезлонге, а активно двигаться. Проходить (или пробегать) в день по 10 километров. Не злоупотреблять пищей. И — обязательно — слушать природу. Плеск воды, шум дождя, шелест листвы — все эти звуки, которые проходят мимо нас в будничных цейтнотах, должны стать фигурой на фоне.

Это не столько рассуждения романтика, сколько рекомендации, основанные на научных данных об асимметрии мозга. Левое полушарие, как известно, отвечает за интеллект и общение — и его мы стимулируем ежедневно. А вот функция правого, полушария лириков, слабеет. А ведь именно оно отвечает за адаптацию человека и его жизнестойкость.

Так что даже если отпуска не предвидится, постарайтесь хотя бы один час в день стимулировать правое полушарие мозга — меньше думать о работе, чаще выезжать на природу (пусть это будет даже крохотный кусочек зелени в запыленном городе) и переносить свое настроение на бумагу. Да-да, как в детстве, взять листок бумаги и краски — и выплеснуть свою усталость. Во всяком случае, именно так восстанавливает силы сам Вячеслав Хаснулин.

Ирина ТИМОФЕЕВА.  
Фото Виталия МИХАЙЛОВА.

## ЦИФРЫ И ФАКТЫ

Лесным массивом в Новосибирской области занята 1/5 часть территории. Общая площадь лесного фонда — около 4,5 млн га. В регионе имеется 27 заказников.

## ■ ЗДРАВНИЦА

# Александре Пахмутовой полюбили берега Ини

«У нас путевки проданы уже до конца года», — сказала нам исполняющая обязанности директора санатория «Тогучинский» Галина Петровна Мизгирева.

И такая популярность сибирской здравницы вполне объяснима. Как выяснили ученые, поездки в курортные зоны с экзотическими климатическими условиями не всегда помогают сибирякам справиться с болезнями. А вот местные природно-климатические и бальнеологические факторы, наоборот, способствуют оздоровлению и хорошему отдыху. Впрочем, как заметила Галина Мизгирева, поправить свое здоровье в прекрасном месте — в сосновом бору на берегу Ини, едут не только из Новосибирска и области, но и соседней Кемеровской, с Севера и даже с Дальнего Востока. Причем многие отдыхающие «замечены» здесь уже не по одному разу.

В книге отзывов санатория можно встретить фамилию известного спортивного комментатора Николая Озерова — он отдыхал в наших краях в начале 90-х годов, дважды посещала «Тогучинский» «звездная» пара — композитор Александра Пахмутова и поэт Николай Добронравов. «Особенно им понравилась наша природа, поэтому

они старались больше времени проводить на свежем воздухе, гулять в бору, — рассказывает Галина Петровна. — Долгое время в санатории жил наш знаменитый писатель Юрий Магалиф. О нем остались самые теплые воспоминания. В нашей библиотеке хранятся его книги, кроме того, Юрий Михайлович написал много стихов о санатории, о Тогучине, о местной природе. Санаторию он подарил целую выставку своих картин. В последних его пейзажах — природа родного нам края».

Воздух здесь действительно целебный. Основными показаниями для лечения в санатории служат патологии органов дыхания и нервной системы, сопутствующими — болезни костно-мышечной системы и соединительной ткани.

Помимо общеизвестных процедур — ручного и подводного массажа, различных видов физиотерапии, ингаляций, ЛФК, водолечения (душ, искусственные минеральные ванны, скипидарные ванны), последние два года в здравнице появились новые

методики лечения. Гипокситерапия — воздействие разряженным горным воздухом, ароматерапия — процедуры с использованием различных масел, спелеотерапия, когда измельченная аппаратом соль воздухом нагнетается в сухую галокамеру, создавая эффект «соляной пещеры».

Для грязе- и водолечения грязь и рапу в Тогучин теперь доставляют из Краснозерского района — с озера Островного (раньше пользовались природными источниками озера Карачи). По словам Галины Мизгиревой, они дают по некоторым заболеваниям более впечатляющий эффект: краснозерская грязь прекрасно восстанавливает микроциркуляцию тканей, а соль обладает противовоспалительным, обезболивающим и рассасывающим действием.

В «Тогучинском» можно всегда совместить приятное с полезным. Посетить новую сауну с бассейном, покататься на лодках и катамаранах, посмотреть кино, поиграть в спортивные игры, а зимой — покататься на лыжах. И питание здесь отличное. Экологически чистые овощи выращиваются в собственной теплице.

Любовь ЩЕРБАНЕНКО.



## ■ ЦИФРЫ И ФАКТЫ

До 1924 года на территории современной Новосибирской области действовало более 300 православных храмов. В конце 30-х годов были закрыты все церкви кроме Успенской кладбищенской церкви в Новосибирске.

Этот маленький храм стал на короткое время кафедральным для прибывшего в Новосибирск в августе 1943 года архиепископа (впоследствии митрополита) Варфоломея (Городцева). Благодаря его стараниям в Сибири началось возрождение православных приходов.

## ■ КАЛЕЙДОСКОП МАРШРУТОВ

## Бивуак у камышовой хижины

КОЧЕНЕВО. Кафе «У озера» пользуется популярностью не только у жителей района, но и у многих путешествующих по федеральной автострате «Байкал».

И не только потому, что здесь хорошо кормят. Владелец кафе, предприниматель Андрей Гомзяков на своем небольшом водоеме построил вместительную хижину из камыша, до которой с берега ведут деревянные мостки. И там за уютными столиками можно отдохнуть, подышать полной грудью свежим озерным воздухом, и даже гул проходящих автомашин покажется каким-то далеким и успокаивающим. А еще — покормить, что называется, «с рук» стайку карасей, которые постоянно плещутся в квадратном проеме пола хижины. Бывает, что заныряют в него за хлебными крошками пернатые обитатели водоема. В окрестностях озера, на полянках, среди березовых колков можно поставить палатки и отдыхать, собирая клубнику, грибы или же сидя с удочкой на берегу.

## «Красная поляна» по-сибирски

МАСЛЯНИНО. В районе села Верх-Ики, более близком к Новосибирску по прямому пути, строится курортный комплекс «Юрманка».

Поэтапное развитие будущего курорта включает создание горнолыжной базы, возведение гостиничного комплекса, открытие двух ресторанов, аквапарка, разработку конных и велосипедных маршрутов. А для любителей рыбалки планируется развести форелей. Уже в ноябре этого года предстоит сдать четырех горнолыжных трасс, для которых в середине июля начнут монтировать буксировочно-опорную дорогу. Даже начинающие горнолыжники получат возможность покататься с гор. Изумительные природные условия района, близость к Алтаю, холмистый рельеф, включающий отроги Салаирского кряжа, воды Берди и малых речушек позволяют превратить этот медвежий уголок в настоящий курортный рай. И первые шаги на этом пути уже сделаны.

## ■ ПОЛЕЗНЫЕ СОВЕТЫ

## ТУРПУТЕВКА БЕЗ ЭКСЦЕССОВ

Чтобы не испортить себе отпуск, не следует покупать путевку наобум, в первой попавшейся фирме. Это один из главных советов, которые дали отпускникам специалисты областного комитета внешнеэкономического сотрудничества и туризма.

● В первую очередь, выбирая агента, стоит поинтересоваться у знакомых, коллег, которые приобрели турпутевки в той или иной фирме, об уровне предоставляемых услуг.

● Важный фактор — время работы в туризме. Не потому, что молодые турагентства плохие, здесь тоже зачастую работают сотрудники со стажем. Однако у агентств, долгое время занимающихся туризмом, есть преимущество — опыт работы с клиентами, длительные, надежные связи с туроператором, больше возможностей отреагировать на возникшую у клиента проблему и ее решить. Ради экономии в 10—20 долларов не стоит рисковать своим отдыхом.

● Согласно Закону «О защите прав потребителей» турфирма обязана иметь вывеску, на которой должно быть фирменное наименование, место нахождения и режим работы. В офисе в зоне видимости клиента должны быть размещены лицензия на осуществление турагентской или туроператорской деятельности, правила оказания туристских услуг, а также бланки документов, оформляемых при реализации туристского продукта, информация о паспортных, визовых процедурах, таможенных правилах.

● От того, насколько грамотно составлен договор с агентом, зависит, кто и в какой степени несет ответственность за возникшие изменения в условиях тура. Договор должен заключаться в письменной форме, к его существенным условиям относятся: информация о туроператоре и турагенте, сведения о туристе, достоверная информация о туре, в том числе — о программе пребывания, условиях безопасности туристов, о сертификации туристского продукта.

● Особое внимание обратите на условия страхования! Часто именно этот пункт договора приводит к разногласиям между потребителем и турагентством.

● Не пренебрегайте бумажками. Тщательно изучите условия договора. Не стесняйтесь задавать «наивные» вопросы. Ваша дотошность убережет вас от неоправданных затрат, рисков и разочарований в путешествии.

● Если же все-таки претензии к турфирмам у вас остались, можно обратиться в общественную приемную Новосибирской ассоциации туристических организаций (НАТО). Каждый первый понедельник месяца с 17 до 19 часов здесь можно получить консультации у юриста. Тел. 223-35-29, ул. Семьи Шамшиных, 102.

## ■ КУЛЬТУРНАЯ МИССИЯ

## ПАЛОМНИКИ ИДУТ В ЖЕНСКИЙ МОНАСТЫРЬ

Памятников архитектуры в Новосибирской области немного. К примеру, соседняя Томская область как административная единица государства Российского существует уже несколько веков, а нашей области даже ста лет еще не исполнилось. Понятно, что старинных церквей и купеческих усадеб там сохранилось намного больше.

Но совсем необязательно поклонникам застывшей музыки — архитектуры — отправляться в ближние регионы за впечатлениями. Прикоснуться к прошлому и задуматься о вечном можно и в родном краю. Совместно с Новосибирским отделением Российского фонда культуры мы начинаем знакомство читателей с достопримечательностями нашей области.

Примерно в часе езды от Новосибирска находится женский монастырь в честь Покрова Пресвятой Богородицы и благоверного князя Александра Невского.

В 1991 году Новосибирскую епархию посетил Святейший Патриарх Московский и всея Руси Алексей II. 16 мая, в праздник Вознесения Господня, он освятил кладной камень в основание жилого корпуса создаваемой женской обители. На территории монастыря находится церковь во имя великого князя Александра Невского, которая была заложена в 1882 году и 4 декабря 1887 года освящена епископом Томским Исаакием. Через 110 лет этот полуразрушенный храм был реставрирован, и вскоре при нем был открыт женский монастырь.

Сейчас в Покровском Александро-Невском монастыре 25 сестер вместе с послушницами. Сестры несут послушание в храме, на клиросе, в просфорной, в ризнице, в трапез-



ной, в котельной и подсобном хозяйстве. Заботятся о престарелых и больных прихожанах храма, посещают их на дому.

Монастырь постоянно посещают паломники — группами и поодиночке. Они молятся здесь о своих родных и близких, знакомятся с православной монашеской жизнью, исповедуются и причащаются.

Адрес монастыря:  
р.п. Колывань, ул. Калинина, 22.

(Использованы материалы альбома «Новосибирская епархия: история и современность» издательского дома «Новинвест плюс»).



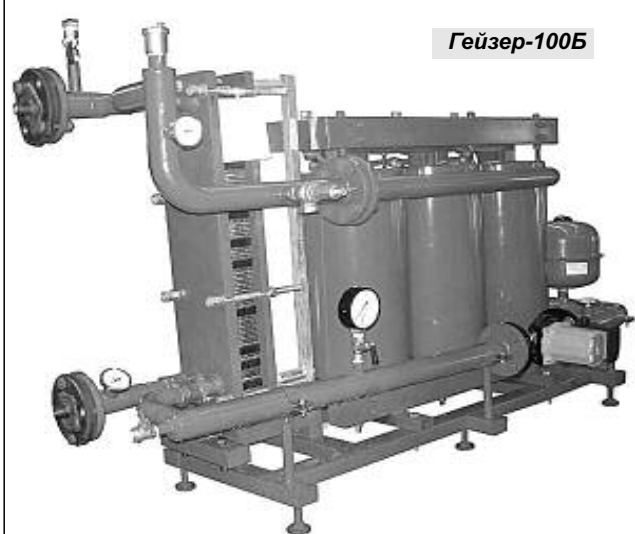

Гейзер-100Б



Гейзер-50

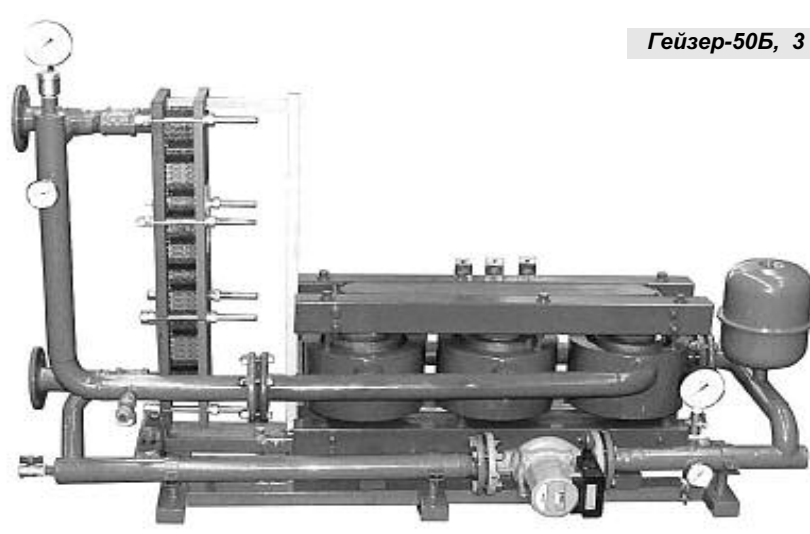

Гейзер-50Б, 3

## Нагрев по-научному

— Что представляет собой электронагреватель такого типа?

— Индуктивно-кондуктивный электронагреватель — это электромагнитное устройство для нагрева индукционными токами, которые возбуждаются в металле теплообменника переменным магнитным полем. Проще говоря, это трансформатор, вторичной обмоткой которого является теплообменное устройство. Параметры катушки, сердечника и теплообменного устройства рассчитаны таким образом, что обеспечивают работу аппарата без перегрева в длительном режиме. Каждый элемент теплообменника получает равную электромагнитную и тепловую нагрузку, что приводит к равномерному нагреву и исключению так называемых «зон парообразования». Технология изготовления такой установки сложна, однако она компенсируется сниженной материалоемкостью изделия и повышенной надежностью функционирования.

## Типология «Гейзеров»

— Именно такие характеристики индуктивно-кондуктивных электронагревателей побудили вас взять на вооружение эту технологию и вплотную заняться этим направлением?

— Наше предприятие было создано в 2000 году и с самого начала стало специализироваться на выпуске установок нагрева подобного типа. На сегодняшний день мы работаем в трех направлениях. Во-первых, это изготовление индуктивно-кондуктивных электронагревателей типа «Гейзер» для автономных систем отопления. Во-вторых, производство на этой базе установок горячего водоснабжения «Гейзер-Е» и «Гейзер-Б». И в-третьих, разработка и изготовление установок индуктивно-кондуктивного нагрева для технологических процессов заказчика «Гейзер-В».

— Чем примечательны данные виды оборудования?

— Для процессов, где необходимо использовать высокотемпературные жидкие теплоносители и доводить температуру до 250—300°C, целесообразно использовать индуктивно-кондуктивные нагреватели «Гейзер-В». В отличие от распространенных паровых систем они даже при таких температурах сохраняют надежность и полную управляемость, а кроме того, многократ-

# ВЫСОКИЙ ГРАДУС НАУКИ

Легко предположить, какой дискомфорт испытает человек, если незаметно убрать из его жизни все электронагреватели. Ведь в 17 случаях из 20 любой из нас использует именно процессы электронагрева, чтобы обеспечить себя пищей и горячим водоснабжением. Электронагреватель постоянно готов к действию, зимой и летом, в дождь и снег. Он позволяет с легкостью управлять процессом. А главное — обеспечивает экологическую чистоту на месте потребления. Эти и другие достоинства «электрического топлива» будут еще долгое время склонять потребителя к выбору в свою пользу. Однако ряд электронагревательных приборов не такой однородный, как может показаться на первый взгляд — и в нем есть, к чему присматриваться. ООО ПО «Термические технологии» производит усовершенствованные модели такого рода установок. О том, что они представляют, какие преимущества имеют по сравнению с традиционными электронагревателями и где могут использоваться, рассказывает директор предприятия Владимир ТЯЖЕЛЬНИКОВ.

но снижают потери энергии и эксплуатационные затраты.

Емкостная установка горячего водоснабжения «Гейзер-Е», к слову, награжденная медалью «Сибирской ярмарки», идеально подходит для автономного обеспечения горячей водой рассредоточенных потребителей. Объем емкости-термоса может составлять от 150 до 400 литров, а время нагрева воды до 85°C — от 50 до 150 минут в зависимости от модели. При этом коэффициент полезного действия установки — 98 процентов, а срок службы — 80 тысяч часов.

На основе индуктивно-кондуктивного электронагревателя «Гейзер» нами разработаны узлы нагрева «КИТ», которые применяются для комплексного решения проблем отопления или нагрева теплоносителя в технологических процессах. Узлы изготавливаются и испытываются на заводе-изготовителе, что гарантирует качество готового изделия и избавляет заказчика от проблем, связанных с монтажом нагревательного оборудования.

## Искореняем недостатки

— Справедливо ли предположение, что ваши установки электронагрева отличаются от тех, которые сейчас распространены повсеместно?

— Действительно, это так. Индуктивно-кондуктивные электронагреватели производственного объединения «Термические технологии» — это хорошая альтернатива другим типам электронагревателей. ТЭНовые и электродные нагреватели встречаются очень часто, но при сравнении проигрывают нашим по многим характеристикам. К примеру, очевидным недостатком резистив-

ных нагревателей, или ТЭНов, является наличие спирали, температура которой достигает 700—900°C: это чревато возникновением пожароопасных ситуаций. При разрушении защитных покрытий и оболочек ТЭНов на теплоносителе появляется потенциал электрической сети, что может привести к гибели людей. Кроме того, при массовом использовании резистивных электронагревателей обнаружилась их низкая надежность: два назначения наполнителя ТЭНа — электроизоляционное и теплопроводящее — противоречат друг другу и не способствуют оптимальной работе нагревателя.

Собственно, основная задача, которая ставилась нами при разработке установок индуктивно-кондуктивного типа, — сохранить все достоинства традиционного электронагрева и при этом исключить серьезные недостатки, которые имеет соответствующее оборудование. С этой задачей мы справились и решили многие проблемы электронагрева, которые связаны с безопасностью, надежностью, долговечностью и простотой обслуживания.

## Контрастные достоинства

— Давайте остановимся на преимуществах продукции компании «ТермоТех». С помощью чего обеспечивается безопасность индуктивно-кондуктивных установок?

— Если ТЭНовые электронагреватели имеют первый класс безопасности, а электродные — вообще нулевой, что свидетельствует о существенных ограничениях таких установок в сфере жизнедеятельности, то индуктивно-кондуктивные нагреватели «Гейзер» относятся ко второму классу электробезопасности.

Важно, что система нагрева, подключенная к системе отопления здания, гальванически связана с силовой сетью. Наши установки пожаробезопасны, так как температура нагревательного элемента не превышает 120 градусов.

— Как долго может работать такой электронагреватель?

— Долговечность, как известно, определяется сроком службы изоляции катушек. Исходя из проведенных расчетов, срок службы катушек наших электронагревателей составляет свыше 100 тысяч часов. А это — более 30 лет!

Этот факт можно объяснить тем, что при изготовлении изоляции используется современная технология, применяемая при изготовлении турбо- и гидрогенераторов для атомных и гидроэлектростанций. Ее суть заключается в том, что обмотка пропитывается специальным составом, за счет чего приобретает класс нагревостойкости «F». Таким образом, она способна нормально работать при температуре до 180°C при том, что рабочая температура обмоток, как правило, не превышает 85°C.

## От коттеджа до завода

— Говоря о преимуществах установок производства «Термических технологий», вы также упомянули простоту обслуживания. Что это означает?

— Индуктивно-кондуктивные электронагреватели «Гейзер» компактны и просты в монтаже. Они полностью независимы от тепло-



Директор ООО ПО «Термические технологии» Владимир Тяжелников.

централи. Каждый из них снабжен автоматической системой управления, которая поддерживает заданную температуру и контролирует работу нагревателя. Электронагреватель работает с любым теплоносителем: водой, маслом, антифризом или другой жидкостью, что позволяет использовать установки при самых различных технологических процессах. И последнее — «Гейзер» не требует никаких профилактических работ по поддержанию установки в рабочем состоянии, поэтому сама собой отпадает потребность в обслуживающем персонале.

— Подводя итог всему сказанному выше: где могут применяться индуктивно-кондуктивные электронагреватели «Гейзер»?

— Сфера применения наших электронагревателей чрезвычайно широка. Ими можно оборудовать любое помещение — от коттеджа и автозаправочной станции до аэропорта и металлургического завода. И если мы заинтересовали вас или убедили, что наши установки способны решить часть проблем и сделать жизнь проще и теплее, мы будем рады стать для вас серьезным и взаимовыгодным партнером.

Беседовала Дарья КОЛЕСНИКОВА.



Гейзер-Е

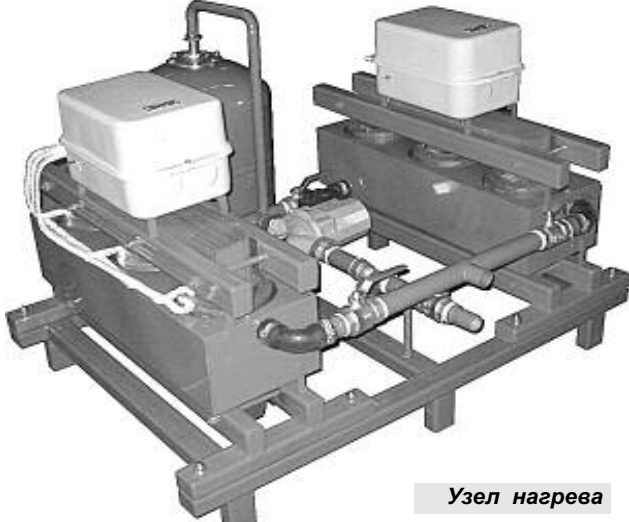

Узел нагрева

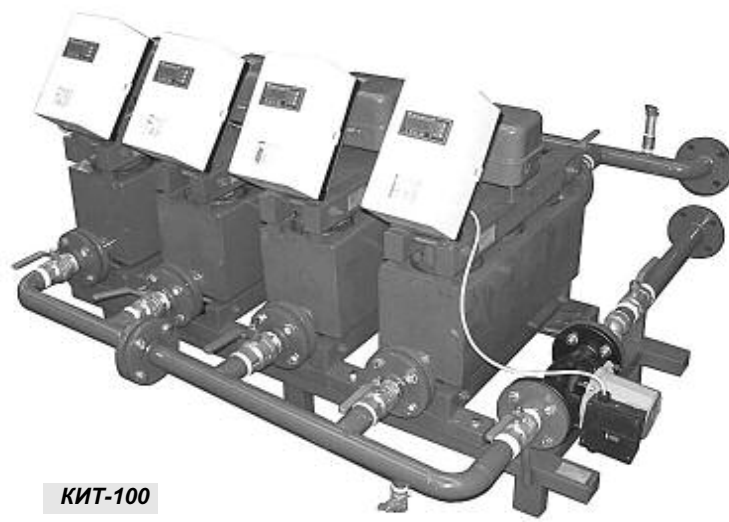

КИТ-100

## Сибирская Ника — за развитие бизнеса

(Окончание. Начало на стр. 5).

С торжественным событием награжденных поздравили губернатор области Виктор Толоконский, председатель областного Совета депутатов Алексей Беспаликов.

«То, что твою работу оценили на таком высоком уровне, — хороший стимул к тому, чтобы добиваться еще больших результатов, — признался обладатель восьмой «золотой» сибирской Ники, председатель племзавода «Ирмень», депутат областного Совета Юрий Бугаков. — Приятно, что среди лидеров сибирского предпринимательства все больше появляется молодых и талантливых руководителей. А проблемы в сельском хозяйстве существовали всегда. Важно не уповать на них, а искать пути преодоления».

Из сельских товаропроизводителей еще одна «золотая» статуэтка была вручена ОПХ племзавод «Садовское» Краснозерского района. «Это наша шестая награда и показатель того, что, несмотря на все трудности нынешнего периода, мы из года в год работаем стабильно», — скромно заметил его директор Петр Золотарев. «Садовское» около 30 лет занимается разведением и выращиванием «мясных» герефордов, входит в рейтинг наиболее крупных и эффективных предприятий по производству говядины в России. В прошлом году в хозяйстве выведена новая порода — садовский герефорд. В настоящее время поголовье КРС в племзаводе, по словам Петра Золотарева, составляет 7 тысяч голов, кроме этого имеется 5 тысяч свиней, более 6 тысяч овец. В «Садовском» также занимаются земледелием, разводят сарбьянского карпа. «А как у вас с кадрами?» — интересуюсь у Петра Тимофеевича. «Где больше работы, там и кадров больше требуется. В специалистах мы очень нуждаемся. А люди не очень-то стремятся на фермы и в поля. И дело здесь не в низкой заработной плате, на которую любят уповать, — у нас в животноводстве при хороших результатах человек может ежемесячно до 15 тысяч заработать — сельчане, хотя не очень бы хотелось в праздничный день об этом говорить, потеряли вкус к работе. Этому способствует и то, что многие хорошие законы, связанные с сельскохозяйственным производством, пока не в полной мере являются действенными».

А участие в таких конкурсах, как конкурс «За успешное развитие бизнеса в Сибири», морально поддерживают производственные коллективы, дают веру в завтрашний день и надежду на то, что Россия вернет себе прежние передовые позиции».

«Всегда должен быть пример и высокие критерии, к которым следует стремиться, — подчеркнул в коротком брифинге для журналистов после окончания церемонии награждения губернатор Виктор Толоконский. — Каждый год расширяется число претендентов на получение такой значимой награды, и в этом списке не только новички в бизнесе, но и хорошо известные в области предприятия, которые показали значительную динамику роста. Сегодня впервые был отмечен один из старейших заводов Новосибирска — приборостроительный. Мы понимаем, что на крупных производственных подразделениях сложнее повысить эффективность производства, и тем значимее их успехи. Очень важно, что в орбиту взгляда экспертов попадает много небольших предприятий. При такой большой конкуренции — на территории области действует почти 100 тысяч хозяйствующих субъектов — получить признание коллег-профессионалов, которые руководствуются не только формальными показателями, но и знают атмосферу в коллективах, то, что было вчера и что сегодня, позицию лидера, — вдвойне важно. Среди победителей конкурса довольно большое число агропромышленных предприятий, и это говорит о том, что укрепляется их экономика. Земле нужен хороший хозяин. И мы будем всемерно способствовать тем, кто готов им стать: вкладывать ресурсы, поднимать производство, укреплять социальную сферу, формировать кадровый потенциал. В этом году появится ряд законов, направленных на государственную поддержку сельскохозяйственного производства и сельских товаропроизводителей, на инвестиционное развитие области».

Успех любого дела определяют люди. Всем коллективам-победителям желаю не только «Так держать!», но и идти вперед, ставить перед собой все новые и сложные задачи».

Любовь ЩЕРБАНЕНКО.

### Межрегиональная инспекция Федеральной налоговой службы по Сибирскому федеральному округу объявляет о приеме документов для участия в конкурсе на замещение вакантных должностей государственной гражданской службы:

1. Старшего государственного налогового инспектора отдела контроля налоговых органов.
  2. Государственного налогового инспектора отдела финансового контроля и обеспечения.
  3. Главного специалиста отдела общего обеспечения.
- Требования к участникам конкурса:
- гражданство Российской Федерации;
  - наличие высшего профессионального образования (экономическое);
  - стаж работы: не менее трех лет стажа работы по специальности.
- Для участия в конкурсе необходимо предоставить следующие документы:
- а) личное заявление;
  - б) собственноручно заполненную и подписанную анкету, с приложением фотографии (4х6);
  - в) копию паспорта или заменяющего его документа (соответствующий документ предъявляется лично по прибытии на конкурс);
  - г) документы, подтверждающие необходимое профессиональное образование, стаж работы и квалификацию:
    - копию трудовой книжки (за исключением случаев, когда служебная (трудовая) деятельность осуществляется впервые) или документы, подтверждающие трудовую (служебную) деятельность гражданина;
    - копии документов о профессиональном образовании, а также по желанию гражданина — о дополнительном профессиональном образовании, о присвоении ученой степени, ученого звания, заверенные нотариально или кадровыми службами по месту работы (службы);
    - д) медицинское заключение об отсутствии у гражданина заболевания, препятствующего поступлению на гражданскую службу или ее прохождению.
- Получить подробную информацию о конкурсе, а также сдать документы для участия в конкурсе можно с 8 ч. 00 мин. до 12 ч. 30 мин. и с 13 ч. 30 мин. до 17 ч. 00 мин. (по пятницам до 16 ч. 00 мин.) по адресу: 630105, г. Новосибирск, ул. Кропоткина, 119/2, каб. 203, тел. 227-34-47, www.sfo.nalog.ru
- Срок подачи документов до 31 июля 2006 года.  
Предполагаемая дата проведения конкурса 16 августа 2006 года.

### ■ СЕЛЬХОЗПЕРЕПИСЬ

## ОТНЕСТИСЬ К СТРАНЕ ПО-ХОЗЯЙСКИ

Мы находимся на пороге большой вехи в истории современной России, одного из главных событий нынешнего года. Завтра, 1 июля, во дворах десятков тысяч семей, имеющих личные подсобные хозяйства и приусадебные участки, в крестьянских фермерских хозяйствах, в садоводческих и дачных объединениях появятся люди в желтых кепках и с фирменными сумками в руках. Они попросят хозяев этих сельскохозяйственных объектов ответить на вопросы переписных листов. 1 июля в свой главный этап вступает Всероссийская сельскохозяйственная перепись.



Идет пресс-конференция.

Чтобы понять всю значимость для России этой акции, достаточно сказать, что предыдущее общее обследование сельскохозяйственного сектора в стране проходило... в 1920 году. В аграрном сегменте страны, особенно за последние годы, произошла радикальная изменения. Сложилась многоукладная экономика, многие сельхозпредприятия были реорганизованы, появились хозяйства разных форм собственности, новые земельные отношения. Перепись позволит государственным органам получить объективную информацию о состоянии дел в отрасли, к примеру, о том, как используется земля — какие площади пустуют, сколько гектаров находится в собственности, сколько в аренде и где урожай выше; об имеющихся материальных и людских ресурсах; об инфраструктуре села: где плохие дороги, где нет транспорта и телефонной связи и т. д. Эти данные необходимы для принятия обоснованных управленческих решений, выработки и осуществления эффективной аграрной политики.

27 июня на переписном пункте в селе Ярково Новосибирского района прошла выездная пресс-конференция, посвященная Всесоюзной сельскохозяйственной переписи (ВСХП).

«Сельхозперепись следует рассматривать, как первый этап начала серьезных преобразований на селе», — отметил, выступая перед журналистами, вице-губернатор Виктор Гергер, не скрывая, что работа предстоит сложная. Обязательства по организационному обеспечению акции берет на себя субъект Федерации, методическому — подразделения Росстата. Расходы на проведение переписи, включающие работу переписчиков, услуги связи, охранные и т. д., в области запланированы в объеме 19,9 млн рублей. Уровень готовности к проведению масштабного государственного обследования аграрного сектора на нашей территории Виктор Гергер оценил как достаточно высокий.

Сельскохозяйственная перепись предполагает несколько этапов. С 24 по 30 июня переписчики провели предварительный обход участков, чтобы уточнить дату опроса. А с 1 июля в течение 25 дней со слов респондентов они будут заполнять переписные листы. В течение семи дней после окончания ВСХП пройдут контрольные

мероприятия, целью которых является уточнение отдельных позиций переписных листов.

Как сообщил руководитель Новосибирскстата Александр Кисельников, в Новосибирской области предстоит переписать более 336 тысяч сельскохозяйственных объектов, которые подразделены на четыре группы: крупные и средние сельхозпредприятия, крестьянские и фермерские хозяйства, личные подсобные хозяйства и приусадебные участки в селах, дачные участки. Наибольшая «нагрузка» ляжет на первые три группы — им предстоит предоставить данные по 1280 показателям. Для сельхозпредприятий, подсобных хозяйств, индивидуальных предпринимателей участие в переписи обязательно. А, к примеру, горожан, владеющих земельными участками, владельцев дачных и садовых участков опрашивать выборочно. Программа переписи включает в себя ответы на вопросы о земельных ресурсах, площадях сельскохозяйственных культур и многолетних насаждений, сведения о поголовье животных, машинах и оборудовании, о трудовых ресурсах, занятых в сельском хозяйстве.

Штат переписного персонала составит порядка 2800 человек. Это в три с половиной раза меньше, чем при переписи населения 2002 года. Большие задачи в ходе ВСХП возлагаются на органы внутренних дел. «Но это не значит, что правоохранительные органы будут вмешиваться в переписной процесс», — подчеркнул Александр Кисельников, — их функции — обеспечить безопасность проведения кампании. Некоторые жители села, собственники высказывают опасения: не будут ли представленные ими данные использованы для фискальных целей? Могут заявить о нарушении закона? И это особенно подчеркивается в федеральном законе о переписи. Мы несем юридическую ответственность за то, чтобы ни один переписной не «ушел» «на сторону». Кроме того, органы госстатистики в результате проведения переписи получат обезличенную информацию: без названий хозяйств, имен и фамилий».

«Будете ли вы бороться с уклонистами? — поинтересовались у руководителя Новосибирскстата журналисты. «Санкции за уклонение от отдачи показаний не предусмотрены», — отметил Александр Кисельников. — В законе о переписи записано, что участие в ней — гражданский долг человека. Кроме того, не предусмотрено ни-

каких контрольных мероприятий по проверке предоставляемых данных. Наш закон более демократичный и либеральный, чем, скажем, в США, Германии, Великобритании, Израиле, где предусмотрена уголовная ответственность за искажение сведений».

«Одна из задач переписи — систематизировать статданные, сравнить их с показателями текущих наблюдений. Поэтому в качестве одного из подразделов проекта является геокосмическая съемка, — сообщил оратор. — Космическая съемка земель является наименее затратным методом исследований. Мы уже получили комплект снимков, кадастровая служба нанесла на них границы крупных сельскохозяйственных объектов, все населенные пункты, дороги. После обработки данных переписи наиболее существенная информация пополнит эти карты, которые станут основой муниципальной статистики». Кстати, специалисты полагают, что первый комплект материалов по итогам переписи будет представлен для пользования уже к 1 апреля 2007 года.

«В условиях рискованного земледелия отрасль, которая обеспечивает продовольственную безопасность страны, обязана иметь финансовую поддержку от государства. А чтобы эта помощь была адресной, нужно иметь достаточно взвешенную информацию. По итогам переписи жизнь сельян, я уверен, должна улучшиться», — заключил Александр Кисельников.

После окончания пресс-конференции вместе с инструктором-контролером Зинаидой Уполонниковой журналисты с целью предварительного обхода — уточнить время посещения семьи переписчиком — побывали на подворье ярковцев Виктора Тимофеевича и Тамары Михайловны Сергеевых. Хозяева не против участия в переписи. «Нам скрывать нечего, — заявили они, — всего земли у нас 24 сотки, на участке, что рядом с домом, растут овощи, кое-что из садовых культур. Из живности имеем коровку — молоком кроме себя обеспечиваем еще семью детей, бычка, несколько уток, утят, две курицы да петух». О себе журналистам Виктор Тимофеевич рассказал, что до ухода на пенсию он 20 лет работал на дорожном участке, которым руководит Екатерина Николаевна Тимофеева. «Наше предприятие очень хорошо помогает своим пенсионерам, — говорит он. — Мне, к примеру, когда начал строиться, и машину дали, и песком обеспечили. Когда нужно вскопать огород, тоже придут на помощь. Хотя жизнь сельская нелегкая, все равно я свое Ярково ни на какой город не променяю».

Сегодня именно сельское население нуждается в социальной защите, улучшении условий труда, развитии сельской инфраструктуры. И во многом дальнейшее преобразование в этом секторе экономики будут зависеть от гражданской позиции каждого жителя села. Так что участие в сельхозпереписи — это вклад в развитие своей малой Родины и страны в целом.

Любовь ЩЕРБАНЕНКО.  
Фото Виталия МИХАЙЛОВА.

# ПОЛИЭТИЛЕНОВЫЕ ТРУБЫ — НАДЕЖНОСТЬ И ДОЛГОВЕЧНОСТЬ

Наверное, ни один горожанин не станет спорить с тем, что состояние инженерных коммуникаций в Новосибирске оставляет желать лучшего. Никто уже не удивляется и даже почти не возмущается, услышав об очередном «порыве» — дескать, что взять со старых труб... Новосибирцы давно приспособились в случае чего выстраиваться в очередь к водовозной машине, впрок заготавливать живительную влагу, используя при этом самые большие емкости. Существующие коммуникации давно являются головной болью для городских властей, но по самым приблизительным подсчетам замена изношенных труб и водоводов обойдется региону минимум в несколько миллиардов рублей. Ситуацию, однако, можно изменить, и, как считают в компании «Агромех», быстро и сравнительно недорого. Нужно всего лишь использовать полиэтиленовые трубы вместо привычных металлических.

## Для широкого применения

История появления этой компании не уникальна — когда в начале 90-х годов, после приватизации, предприятие осталось без заказов, без работы и практически без работников, ситуацию переломил новый руководитель. В 2003 году Станиславу Гунько, инженеру-технологу по образованию, бывшему выпускнику НЭТИ-НГТУ, досталось полуразрушенное, с протекающей крышей и огромными долгами предприятие, в то время занимавшееся металлоконструкциями. Пришлось переквалифицироваться и заняться производством полиэтиленовых труб. Выбор деятельности был неслучаен — уже тогда руководству стало понятно, что водные коммуникации Новосибирска и области пришли в негодность и нужно найти альтернативу традиционным стальным трубам. К тому же, несмотря на то, что полиэтилену противопоказана горячая вода, спектр применения таких труб очень широк — они могут использоваться не только в хозяйственно-питьевом водоснабжении, но и в канализации, газоснабжении, в защитных трубопроводах электросвязи и энергопитающих систем. Их можно с легкостью приспособить для эксплуатации в промышленных трубопроводах, в сельскохозяйственной деятельности (к примеру, в оросительных системах или молокопроводах), а также в вентиляционных системах и системах подачи сжатого воздуха. Конечно, полиэтиленовые трубы появились не вчера и их вряд ли можно отнести к числу последних новинок, но пока еще их эксплуатация вызывает много вопросов и остается для многих «темным лесом». Ну а те, кто уже узнал о возможностях полиэтиленовых труб, к стальным вряд ли вернуться, считает Станислав Гунько.

## Металл сдает позиции

Преимущества полиэтилена очевидны, и с ними, как говорится, не поспоришь. Во-первых, металл подвержен коррозии, и защита от нее обходится дорого. Про качество воды из трубы, пораженной ржавчиной, говорить не приходится. Полиэтилен же экологически чист — по словам Станислава Владимировича, у «Агромеха» имеется гигиенический сертификат, подтверждающий, что их продукция прошла испытания и признана безопасной для человека, вода в ней гораздо чище, чем в стальной трубе. Во-вторых, известен эффект блуждающих токов — когда металлические трубы, проложенные возле железнодорожного полотна, через несколько лет практически полностью разрушаются. С полиэтиленом такого не произойдет. В-третьих, срок службы полиэтиленовой трубы — до 50 лет, тогда как металлические трубы выдерживают максимум лет пять. Поставил полиэтилен — и избавил от «головной боли» себя, да еще и своих детей. И это притом, что полиэтилен дешевле металла. Еще одно преимущество продукции — у полиэтилена высокий коэффициент упругой деформации — это означает, что при замерзании воды в трубе она не лопнет, в отличие от той же металлической, что согласитесь, довольно неприятно зимой. Вообще, при должной теплоизоляционной защите она выдерживает несколько циклов заморозки-разморозки, а эксплуатировать полиэтиленовые трубы можно и при очень низкой температуре. К тому же, полиэтилен в несколько десятков раз легче металла, значит, с ним удобно работать, а также транспортировать — трубы диаметром до 110 мм сматываются в бухты, которые можно спокойно перевезти даже в небольшой «Газели».

У «Агромеха» — две линии производства, и в сутки они выдают около 3–4 тонн продукции. Технология производства соблюдается строго, а для изготовления труб применяется полиэтилен высокого качества, соответствующий государственным стандартам.

Как отмечает руководство «Агромеха», к сожалению, от-



*Для сборки трубопроводов ЗАО «Агромех» предлагает своим покупателям различные фитинги импортного производства диаметром от 20 до 110 мм, выдерживающие давление до 10 Бар, что позволит производить монтаж самостоятельно, без привлечения специализированной организации.*



*В настоящее время запущены в работу две технологические линии производства, позволяющие изготавливать высококачественные трубы из полиэтилена низкого давления, а также из импортных материалов.*



*Полиэтиленовая труба обеспечивает химическую стойкость к кислотам, щелочам, влаге и другим агрессивным средам.*

дельные заказчики пока готовы к переходу на новации лучше, чем крупные компании. В связи с этим жители новостроек часто обнаруживают, что в новом жилье из крана течет ржавая вода. Конечно, здесь играет роль извечная трудность — финансовые затраты, но не проще ли поставить полиэтилен со всеми его плюсами, чем упорно держаться за старое. К тому же монтаж, эксплуатация и регулярный ремонт металлических конструкций обходится гораздо дороже.

## Кому на руку реформа ЖКХ

Впрочем, несмотря на консерватизм новосибирских строителей, можно сказать, что внедрение новых трубопроводов в Новосибирской области — дело самого ближайшего будущего. Те, кто уже испытал пластиковые трубы, наверняка с этим согласятся. «Пару лет назад наши трубы закупил областной департамент ЖКХ, и до сих пор никаких проблем не возникало, — делится Станислав Владимирович. — Третий год нашими заказчиками являются шахтеры из Кемеровской области: у них ежегодно затапливает шахты, и они с помощью наших труб откачивают воду. Несмотря на то, что давление там огромное — 10–15 атмосфер, — никаких нареканий на нашу продукцию не было».

Правда, монтажом «Агромех» не занимается, но имеет надежного партнера в этом вопросе — ООО «Пласт-трубмонтаж». Эта компания всегда рада помочь покупателям «Агромеха», к тому же, дает пятилетнюю гарантию на свою работу.

А пока область присматривается и примеряется, проводя опыты на небольших участках, районные ЖКХ уже вовсю используют продукцию «Агромеха»: активно идет работа с коммунальщиками Кемеровского, Мошковского, Болотнинского районов. Новосибирские трубы проложены в Междуреченске, Белово, Новокузнецке. «Да что там, наши трубы даже пенсионеры закупают — берут трубы на всю улицу или садовое общество. А потом и соседки их, посмотрев, как у тех все хорошо получилось, подтягиваются. Думаю, как только люди поймут все преимущества нашего товара, мы сможем вывести производство на новый уровень», — говорит Станислав Гунько.

Грядущая реформа системы ЖКХ влечет за собой глобальный и неизбежный ремонт — в интересах управляющих компаний, которые придут на смену ЖЭУ, работать в пользу жильцов, а тем, безусловно, захочется за свои деньги получить максимум качества. Наверняка люди начнут задумываться о том, стоит ли возиться с металлом, который и дороже, и рвется постоянно. Так что планам компании по расширению наверняка суждено сбыться — от направления их деятельности в

ближайшие годы во многом будут зависеть состояние и перспективы жилищно-коммунальной сферы Новосибирска и области. А директор «Агромеха» Станислав Гунько обращается ко всем руководителям сельско-хозяйственных предприятий, начальникам ЖЭУ и других организаций с предложением посетить свое детище: «Все, о чем я говорил, можно увидеть своими глазами. Мы гарантируем высокое качество своей продукции и ее соответствие всем современным стандартам и требованиям. Приходите и убедитесь!»

ЗАО «Агромех» располагается по адресу: ул. Кубовая, 62/1, контактный телефон 290-53-62.

**Инна ГОЛОВACHEВА.**  
Фото Виталия МИХАЙЛОВА.

## ■ ВЫСТАВКА

# В ДОЛИНЕ КУКОЛ И МЕДВЕДЕЙ

Куклы не всегда были просто игрушками. Случалось, и города спасали. Есть такая легенда о кровопролитной войне: когда те, кто защищался, потеряли всякую надежду на спасение. К императору обратился мудрец, предложил сделать кукол в виде красивых девушек и поставить их на крепостную стену. Когда приказ был выполнен, враги внезапно отступили. Люди бросились к старцу: кто надумил? И тот раскрыл секрет своей хитрости. Он тайно послал разведчиков в стан противника, и те выяснили, что жена вражеского императора очень ревнива. Поэтому, как только она увидела красивых женщин на валу соперника, сразу заставила мужа увести войска. Вот так пришло спасение, откуда не ждали.

Самых разных, больших и маленьких, серьезных и смешных кукол новосибирские зрители смогут увидеть на выставке «Долина кукол и медведей» в краеведческом музее.

Во многих городах России и за рубежом уже существуют целые направления этого искусства. В Новосибирске Клуб художественной авторской куклы открыт в этом году по инициативе Елены Ковалюк. До этого Елена занималась изготовлением штор. И вот однажды красивые ткани с шикарной текстурой навели ее на мысль — сшить изящные наряды для кукол. Самую первую художница делала несколько месяцев, параллельно осваивая материалы, технологии и постоянно экспериментируя. Из ее волшебных рук появились игрушечные мадам Баттер-

фляй, Коломбина, Синеглазка и Пьеро с живыми личиками и подвижными ручками-ножками. Цель нового клуба — подарить зрителям популярный, но практически не представленный у нас вид творчества, а также дать мастерам возможность общения, участия в выставках и повышения профессионального уровня в мастер-классах.

Известно, что в Древней Греции кукол лепили из обожженной глины. С XV века стали появляться их деревянные собратья. В Англии Викторианской эпохи, например, кукол наряжали в модные, выполненные в мельчайших деталях, костюмы. Головки им мастерили из воска и фарфора, туловище и руки-ноги из ткани и мягкой кожи. В конце XIX века были изобретены закрывающиеся глаза. В 60-х годах XX столетия появилась знаменитая Барби, открывшая целую эру в истории кукол.

В выставке «Долина кукол и медведей» принимают участие дизайнеры Татьяна Мостовая со своим Винни-Пухом, Гузель Костына с куклами-медведями, Александр Вязьмин, изготавливающий куклы-скульптуры из глины и текстиля.

В этой же технике работает и Ксения Макашова. Галина Артамонова создает целые панно-сказки на славянские и татарские темы. К стати, каждый зритель может принести в музей фотографию и заказать мастерам куклу со своим лицом. Это будет очень оригинальный и неповторимый подарок друзьям и близким.

Галина МАМАЙ.



## ■ ПРЕЗЕНТАЦИЯ

# Новый храм изящных искусств

«Верховная самодержица всероссийская, спешу сообщить, что церемония в честь высоких гостей, прибывших на празднование нового храма изящных искусств, начинается», — торжественно провозгласил распорядитель в белом парике. Так началось открытие нового концертного зала. По площади прошествовали стройные гусарские ряды, парад разноцветных флагов, девушки в ярких бальных платьях танцевали с кавалерами вальс. Роскошный зал принял в свои объятия более двухсот человек.



— Сегодня в нашем учреждении учится талантливая молодежь из самой глубинки, — рассказала Наталья Климина, заместитель директора Новосибирского колледжа искусств. — Выпускники колледжа культуры сеют разумное, доброе, вечное по всей нашей области — в самых отдаленных северных районах, в Кыштовке, Татарке и Барабинске они преподают в музыкальных школах и детских школах искусств. Для того чтобы подготовить настоящих профессионалов, концертный зал нам был просто необходим. Мы учим молодежь сценическому искусству, а своей сцены не имели. Наш старый маленький концертный залчик не вмещал всех желающих и для больших акций приходилось арендовать помещения ДК «Сибтекстильмаш» и Октябрьской революции. А теперь и хореографы получили замечательные условия: новейший паркет, станки и зеркала, душевые и раздевалки. Колледжу уже исполнилось 60 лет, и, наконец, мечта всей нашей жизни сбылась. Мы благодарны новосибирской мэрии, губернатору и спонсорам — спасибо!

Галина МАМАЙ.  
Фото Андрея ДАНИЛЬСОНА.

## ■ ПОСТФАКТУМ

# ПАМЯТЬ БЕЗ ГРАНИЦ

В день памяти и скорби — 22 июня — в Большом зале театра оперы и балета прошла акция «Память без границ». Вниманию присутствующих была представлена синемафония Седьмой симфонии Дмитрия Шостаковича. Акция посвящалась 65-летию начала событий Великой Отечественной войны и 100-летию со дня рождения великого композитора. Его Седьмая («Ленинградская») симфония, написанная в годы войны, известна как музыкальный символ человеческой веры в будущую Победу над фашизмом.

Зрелище можно было назвать жестким. Даже жестоким. Потому что заставляло вспоминать трагедию, принимать и переживать ее. Черно-белые кадры о войне и мире потрясли реальностью той далекой и одновременно такой близкой жизни! Созданный из множества хроник документальный фильм и сильная, волнующая музыка слились в одно целое. И как в самом названии — «синемафония» — зрительный образ был неотделим от звука.

Синемафония повторяет строение 7-й симфонии. В ней четыре части: «Мир и война», «Воспоминания», «Родные просторы» и «Победа». В целом произведение задумано как отражение событий XX века. Оно открывается кратким вступлением: поезд времени увлечает из настоящего в прошлое. А проводник «путешественников» — сам великий композитор, его музыка. Первая часть — «Мир и война» — рассказывает о довоенной жизни. Мелькают кадры мирной жизни, становления советской страны... А вот на экране крупным планом муха, барабанящая лапками под му-

зыку. В этой же части кадры войны, насилия, смерти. Здесь же — о блокаде Ленинграда, о страданиях людей. Например, кажется, что замедленная сцена падающего ребенка так и будет стоять перед глазами... Борьбу добра и зла символизирует смена картин великих строек, человеческого энтузиазма и мирного детства на картины фашистского нашествия. Как когда-то говорил сам Шостакович, два основных музыкальных образа — это тема нашествия и тема Родины. Вторая часть — «Воспоминания» — передает историю создания и развала СССР: от классовой борьбы и культа личности до «сетей» ГУЛАГа из колючей проволоки. А третья часть — «Родные просторы» — открывается хоралом о Мире, рисунками блокадных детей. Эти рисунки — об их понимании войны...

Вообще, вторая и третья части очень насыщены культурными символами. «В них находят отражение целый ряд мыслей о патриотизме, культуре, науке... Я стремился рассказать, за что мы воюем, показать в музыкальных образах, что

победа будет за нами, что советские люди, несмотря на трудности, глубоко уверены в этом. Жизнь сильнее смерти! — утверждают эти части симфонии» — говорил Дмитрий Шостакович.

И заключительная часть — «Победа» — повествует о прорыве

блокады, освободительной войне и победе человечества над нацизмом. В «формуле» Победы появляется образ Медного всадника, с которым связана идея будущей России. Истинный путь России — вечный Мир. А поезд времени уже возвращает из воспоминаний. Последние кадры — конь вырывается из-под всадника-Петра и несется вскачь по свободным просторам...

Практически два часа играл симфонический оркестр. Музыка и фильм сливались воедино. И культурные символы, вложенные авто-

рами, уже не анализировались — они яркими образами входили куда-то внутрь сознания, заставляя с тоской и гордостью думать о людях. О людях тех времен, о нас — их потомках, даже — о человечестве. Все прежние знания включались в общие впечатления, хотелось плакать, и слезы действительно капали. Чувствовалось единение с историей, живой, человеческой. Уже потом пришло понимание, что синемафония так соответствует названию акции — «Память без границ». Синемафония позволяет какой-то частичке общечеловеческой памяти возвращаться на десятки лет назад. И нести память в будущее.

Ксения ТИМАКОВА.

*Синемафония — новый жанр, родившийся только в прошлом году. Она соединяет в себе два искусства — музыку и кинематографию. Исполняемое музыкальное произведение внутренне соединено с его изображением на экране. Музыкальное произведение экранизируется. И создается с помощью подбора универсального культурного образа к уже существующей музыке. При этом видеоряд должен обязательно соответствовать первоначальному замыслу композитора.*

*Премьеры Синемафонии 7-й симфонии Д. Шостаковича уже прошли в Санкт-Петербурге, Москве, Лондоне, Милане и Риме. Теперь ее представили в Новосибирске.*



■ ПОСТФАКТУМ

# ГОРОД-СКАЗКА, ГОРОД-МЕЧТА...

Вот и прошел, вот и закончился самый главный городской праздник — тот, о котором чуть ли не за две недели заранее писала вся городская пресса; тот, к которому приурочивались самые разнообразные конкурсы; тот, к которому готовились и ждали ровно год.

Началось все, как и полагается, с праздничного шествия. Колонны горожан, привлекавшие к себе внимание всем, чем можно — яркими, экзотичными костюмами, воздушными шариками, флагами, барабанами, прошли до центральной площади города и устроили там шоу — каждый район свое. Больше всех запомнилось выступление Кировского района, благодаря которому площадка превратилась в детский сказочный городок: пляшущая избушка на курьих ножках, огромные куклы, яркие костюмы и шары делали все зрелище похожим на мультфильм.

Конечно, открытие праздника не может обойтись без награждений — мэрия подвела итоги городских конкурсов по социально-экономическому развитию города. Лучшим в номинации «Развитие экономики» стал Заельцовский район, Железнодорожный отметился в «развитии социально-трудовой сферы», а самым благоустроенным и красивым назвали Центральный район.

Официальная часть закончилась, и люди пошли «искать свое».

Необходимо отметить, что праздничные мероприятия в городе проводились просто на каждом шагу, и уйти домой, не поучаствовав в каком-нибудь конкурсе, не выиграв хотя бы одного приза, в этот день было невозможно. Самые разные розыгрыши призов и игровые программы просто нельзя было оставить без внимания. И, конечно, никак невозможно было остаться без сувенира: по традиции, в день массового гулянья на площади просто высыпали торговцы различной «мелочевкой». Цена ей в обычный день — грош, да и сам ассортимент может быть востребован только в большой праздник — ну, посудите сами, когда еще придутся большие поролоновые уши, пороссячий пятачок или светящиеся палочки? Но в день города все это расходуется на ура — как не приобщиться к празднику!

Весь год пресса писала и говорила о том, что 2006 год проходит под знаком Семьи. Это особенно ощущалось на Дне города — семейные праздники возникали повсеместно, но самой яркой иллюстрацией стал почти двухчасовой



конкурс молодоженов. Женихи и невесты со сцены наперебой и самыми необычными образами признавались друг другу в любви, дарили подарки, пели, танцевали и читали стихи. Нелегким оказался конкурс невест для женихов — перед новоиспеченными мужьями выстроились 50 невест в похожих платьях, с похожими прическами и в этом «цветнике» нужно было найти свою любимую... Молодые люди выдержали испытание с честью — все молодые пары обрели друг друга. С главной сцены ведущие чуть ли не ежечасно объявляли количество родившихся в этот день ребятшек, звонили прямо

в родильные дома, уточняя вес-рост-пол малышей.

Какое торжество обходится без музыки? На городском празднике ее было много и на любой вкус — любители классики и старых добрых песен собирались на площадке перед Домом Ленина и театром музкомедии, почитатели рока — на набережной, где состоялся десятичасовой рок-марафон, ну а поклонники Славы Петкуна ждали 23-00, когда на перекрестке улиц Чаплыгина и Красного проспекта выступили столичные гости «Танцы минус».

Интересно, что после праздника в прессе появилось сообщение о том, что «сухой закон», который в последние годы объявляется в День города, похоже, приносит свои плоды. Правоохранительные органы, как выяснилось позже, отмечают снижение числа преступлений в ходе общегородского праздника: в этот день в медвытрезвители было доставлено 230 человек — это не больше, чем в обычные дни». Конечно, хорошо, что никто не дебоширил, но личное впечатление автора статьи — алкоголя было много, и, несмотря на запрет продажи, тот, кто хотел, находил и пиво, и что покрепче. Может быть, мы просто учимся культурно употреблять все эти напитки?

Кульминация праздника — фейерверки — ожидания горожан полностью оправдала. Особенно фестиваль на набережной, где залпы сопровождалась еще и красивой музыкой вроде вальса из фильма «Мой ласковый и нежный зверь». Красиво и романтично, как сказала одна из девушек, наблюдавших за пиротехническими изысками со слезами на глазах.

**Инна ГОЛОВАЧЕВА.**  
Фото Виталия МИХАЙЛОВА.



## ИЗВЕЩЕНИЕ

Группа участников долевой собственности на земельный участок из земель сельскохозяйственного назначения, расположенного в границах муниципального образования Комарьевского сельского Совета Доволенского района Новосибирской области, используемого ГУП «Комарьевское», извещает остальных участников долевой собственности о своем намерении выделить земельный участок в счет своих земельных долей для передачи его в аренду. Предполагаемое местоположение выделяемого земельного участка «А», «Б» указано на плано-картографическом материале: Новосибирская область, Доволенский район; «А» — 5,4 км на северо-запад от западной окраины с. Комарье, «Б» — 2,1 км на запад от западной окраины с. Комарье, в границах муниципального образования Комарьевского сельского Совета. Ориентировочная площадь выделяемого земельного участка «А», «Б» — 1110 га. Компенсация не предусмотрена. Возражения направлять по адресу: 632475, Новосибирская область, Доволенский район, с. Комарье, ул. Садовая, д. 5, Гежа С. Н.; 632451, Новосибирская область, с. Доволенное, ул. Ленина, 106 — Управление Роснедвижимости по Новосибирской области, Территориальный (межрайонный) отдел, Доволенский район.

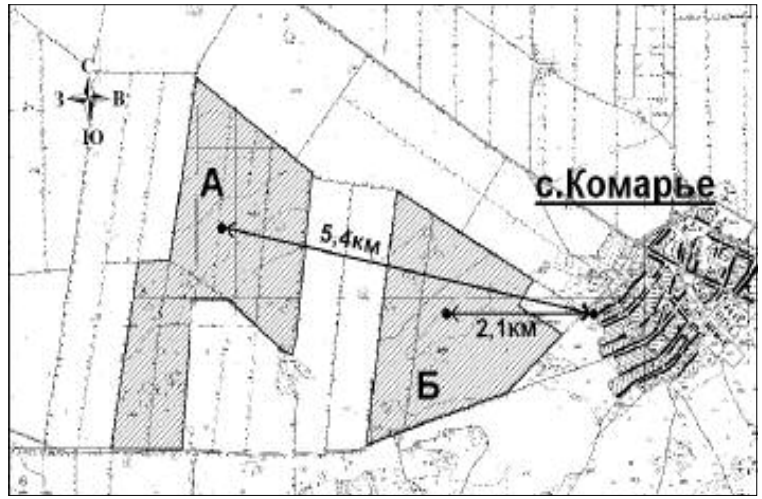

## ОБЪЯВЛЕНИЕ

о проведении конкурса на замещение вакантной должности государственной гражданской службы отделения по Дзержинскому району г. Новосибирска Управления Федерального казначейства по Новосибирской области

Отделение по Дзержинскому району г. Новосибирска УФК по Новосибирской области сообщает о проведении конкурса на замещение вакантной должности федеральной государственной гражданской службы — **главного специалиста по информационным технологиям.**

**Основные квалификационные требования:** высшее профессиональное образование, стаж работы по специальности не менее трех лет.

Для участия в конкурсе необходимо представить в отделение по Дзержинскому району г. Новосибирска УФК по Новосибирской области:

- личное заявление;
- собственноручно заполненную и подписанную анкету;
- копию паспорта;
- копию трудовой книжки;
- копии документов о профессиональном образовании;
- медицинскую справку о состоянии здоровья;
- фотографию 3х4.

Документы для участия в конкурсе принимаются до 30.07.2006 г. по адресу: г. Новосибирск, ул. Королева, 14, каб. 1, 9; время приема документов: с 10-00 до 17-00 (перерыв с 12-00 до 13-00); тел. для справок: 279-09-05, 278-04-88, 279-02-15.

## ОБЪЯВЛЕНИЕ

о проведении конкурса на замещение вакантной должности государственной гражданской службы Октябрьского отделения по г. Новосибирску Управление Федерального казначейства по Новосибирской области

Октябрьское отделение по г. Новосибирску УФК по Новосибирской области сообщает о проведении конкурса на замещение вакантной должности федеральной государственной гражданской службы — **начальника операционного отдела.** **Основные квалификационные требования:** высшее экономическое образование, стаж государственной службы не менее двух лет или стаж работы по специальности не менее трех лет.

Для участия в конкурсе необходимо представить в отдел по работе с персоналом и правовому обеспечению деятельности Отделений районов г. Новосибирска Городского отделения по г. Новосибирску УФК по Новосибирской области:

- личное заявление;
- собственноручно заполненную и подписанную анкету;
- копию паспорта;
- копию трудовой книжки;
- копии документов о профессиональном образовании;
- медицинскую справку о состоянии здоровья;
- фотографию 3х4.

Документы для участия в конкурсе принимаются до 30.07.2006 г. по адресу: г. Новосибирск, ул. Дуси Ковальчук, 276, каб. 420, 203; время приема документов: с 10-00 до 17-00 (перерыв с 12-00 до 13-00); тел. для справок: 236-16-18, 236-07-59, 236-15-27, 236-10-81.

См. фото	Большой камень		Специфические "духи" ондатры						Город в Германии							
Его не няют на нилость			Парадный ...	100	"Листья" вечнозеленых деревьев	Болтливая белобокая птица		Шаблон Прокруста		Российский император, правивший с 1796 по 1801 год	За что стрелок придерживает ружье при стрельбе?		Шарль де ...			
		Коллектив диких людей	Дар ангорской козы													
Одинокое пение	Висячая часть одежды				Два тайна или три периода	Коробейник						Копейка, алтын, ... гривенник	Имя французских королей			
"Полужирный" шрифт										Ледниковая корка на снегу						
			Клетка сети				Имя знаменитой гимнастки Кабаевой					Соловиная песня	Город-порт в Италии			
Одна из моделей автомобиля "Рено"	Река и авто	Выжатые сенечки			Простейшее устройство для передачи усилия			Киноактер Олег ...		Приятная расслабленность						
			Муж да жена одним словом									Автор книг о Фандорине	Легендарный донской казак	Африканская река		
Не оригинал, но похоже						Спортивная обувь			Одна из моделей автомобиля "Сузуки"							
Дача в горах Швейцарии					То же, что хит-парад											
										Мыс на севере Австралии						
Минерал для карандаша	Одно из имен Кришны				Живот, брюхо (устар.)		"Всякая ... есть родная сестра ограниченности" (В.Г. Белинский)				Простудное заболевание					
					Защитные органы дикобраза											

**По горизонтали:** 5. Игра с забрасыванием мяча в «корзину». 8. В Гаити его можно поменять на сто сентимо. 9. Аристократка, заимевшая мужа-лорда. 11. Российская кинолента с участием Л. Хитяевой и Н. Лебедева. 14. Распад КПРФ на «три колонны». 16. Крутой американский овраг. 18. Город в Черкасской обл. 20. Югославский актер, успешно справлявшийся с ролями индейцев. 21. Жидкость, холодильный агент в компрессионном холодильнике. 22. Героиня сериала «Океан». 23. То, чем кроет буря небо (по А. Пушкину). 24. Объект для оттачивания профессионализма дворников. 26. Йоги принимают позу этого водного цветка. 27. Степень нагрева электроприбора (лампы). 28. Территория или часть территории одного государства, окруженная со всех сторон территорией другого государства. 31. Реакция читателя на классный кроссворд. 33. Упрек с порицанием. 36. Цветок, чье название в переводе с греческого означает «радуга». 37. Человек, располагающий сведениями об обстоятельствах дела и вызванный для дачи показаний суду или следствию. 40. Быстро меняющаяся характеристика ребенка. 41. Птичий элемент в архитектуре некоторых избушек (сказ.). 45. Лейка, по которой при всем желании не проведешь прямую линию. 47. «Старый Свет». 49. Судовой поршневым насос. 51. Неповиновение лошади. 52. Заготовка для первой искусительницы. 53. Капли от кашля настаиваются на этом растении. 54. Знак препинания. 55. Кто и теперь «живет всех живых». 57. Бельгийский оружейник и револьвер его системы. 58. Трава, которую не рекомендуется рвать голыми руками. 59. Вместительность для стрел. 62. Ну очень рассеяная особа. 64. Российский кинорежиссер, постановщик фильмов «Не болит голова у дятла», «Ключ без права передачи». 67. Стержень, балка. 68. Продажа вещей на аукционе. 69. Все мироздание, весь мир.

**По вертикали:** 1. Договоренность о том, чтобы каждой банде — свой район города. 2. Декоративное покрытие на иконе из тонких листов золота, — серебра. 3. Младший княжеский дружинник на Руси X—XII вв. 4. Молокосос, шмыгающий носом. 6. «Девять с половиной недель» не обошлось без этого популярного американского киноактера. 7. Экономическая столица Йемена. 10. Лучшая травка для панка. 12. «Дорога, прорубленная Петром I в Европу». 13. Исключительное право, преимущество, первенство в какой-то сфере деятельности. 15. Кавказская, но не пленница. 17. Дорожное покрытие. 18. Советский поэт, поэма «Лисья шуба и любовь». 19. Собачий променад, приуроченный к променаду хозяина. 25. И духовой, и платяной. 29. Лапотный материал. 30. Занятие человека в горячей шапке. 31. Наступает в зрительном или актовом зале, когда выступающий говорит что-то удачное. 32. Совокупность лиц духовного звания. 34. Род ведра, которым стрелец из песни Высоцкого пил портвейн. 35. Другое название Корана. 38. «Испарина» на растениях. 39. И Лигачев, и Строев. 42. Организм, не дотянувший до среднего размера себе подобных. 43. «Кто? Кто?... в пальто!» (популярный фольклорный ответ на вопрос «Кто?»). 44. Бумажка с записями для подглядывания во время экзамена. 46. Растение с пахучими голубыми цветками, из которых делают масло для парфюмерии. 48. Бывшие ягоды. 49. Итальянский композитор XIX—XX вв., более 40 лет работал в Петербурге. 50. Горе-воин с русских лубочных картинок. 56. Великий математик из США. 60. Ими искусно владеет слабый пол. 61. Спальное место курицы. 62. Ругательное слово из к/ф «О бедном гусаре замолвите слово» произнесенное Е. Леоновым. 63. Самый «близкобойный» легкоатлетический снаряд. 65. Крупная морская рыба надотряда пластинчатожабных. 66. Иудино дерево.

**Ответы на сканворд, опубликованный в № 25**

**По горизонтали:** Страхи — Эквадор — Ромб — Своп — Полис — Синод — Наци — Апплет — Учет — Рейс — Емеля — Вол — Атос — Диван — Скин — Раскос — Шахта — Опара — Дама — Отбытие — Алсу — Ллойд — «Кирпич» — Триод — Аид — Дели — Лавр — Язык — Наивность.

**По вертикали:** Распев — Гоп — Рио — Инсайд — «Эппл» — Данте — Родня — Ромул — Брат — Питт — Ларс — Стена — Нерка — Псина — Лоо — Анна — Овца — Арат — Столп — Горло — Кот — Степень — Шишка — Родари — Дуче — «Матиз» — Бидон — Арка — Сидр — Линк — Один — Ля.

**Ответы на кроссворд, опубликованный в № 25**

**По горизонтали:** 3. Личинка. 6. Перенос. 8. Бейсбол. 11. Тарарам. 16. План. 17. Брату. 18. Пьер. 19. Вычитание. 21. Курсограф. 27. Метан. 30. Сарделька. 33. Мопед. 34. Соколов. 35. Спонсор. 36. Ноша. 37. Единица. 38. Нота. 39. Косяк. 40. Машук. 41. Шпора. 42. Зевок. 43. Мясо. 45. Обаяние. 48. Окно. 50. Окрошка. 51. Самовар. 52. Холуй. 53. Поставщик. 54. Тавро. 59. Солипсизм. 62. Обжорство. 65. Кипу. 67. Диана. 68. Друг. 69. Господь. 70. Абордаж. 71. Рубикон. 72. Асанова.

**По вертикали:** 1. Гимн. 2. Карп. 4. Навык. 5. Агни. 6. Поза. 7. Радио. 9. Бабур. 10. Лаос. 11. Тунг. 12. Рычак. 13. Флагман. 14. Бассейн. 15. Лебедка. 20. Топор. 22. Огонь. 23. Каракорум. 24. Насекомое. 25. Украшение. 26. Военкомат. 28. Солянка. 29. Поганка. 31. «Спартак». 32. Кочегар. 43. Маховик. 44. Потоп. 46. Ямантау. 47. Пожар. 49. Опоссум. 55. Бойто. 56. Дзюдо. 57. Абрек. 58. Рвота. 60. Июнь. 61. Сода. 63. Овен. 64. Соха. 66. Урон. 68. Диво.





**Группа компаний «Атика»**

**Купон**

Катание на аттракционах **ЦЕЛЫЙ ДЕНЬ** за 240 (290) рублей (ср. стоимость проезда всего 5 рублей!) Только при наличии данного купона Вы получаете возможность приобрести и данную услугу и кататься на 17 аттракционах 42 раза в течение дня!!! Приобрести услугу можно в кассах фирмы «Атика» на территории Центрального парка, расположенных около центрального входа.

Срок действия со 2 по 30 июня 2006 г. Купон не действует 25.06.06

**Справки по телефону: 224-26-96**

АМЕРИКАНСКАЯ МИНИ-ГОРКА «ГУСЕВИЦА»	АМЕРИКАНСКАЯ ЛАБИРИНТ
ХИД-ХОП	СПОРТИВНЫЙ БАТУТ
ВАЛЬС	ВЕЛОМОБИЛИ
ЗУБЪ	МИНИ-КАРУСЕЛЬ
РОКМ-ТАГ	МИНИ-ЛОЕЗД
КАНОЭ	АЛИ-БАБА
КАЧАЛМ	ЛЕГЕНДЫ МИРА
БАТУТ «СКАЛА»	(комната страха)
«ЗВЕЗДНЫЕ ВОЙНЫ»	

# Кружевные сказки

Считается, что живописи больше присущи романтичность, цельность и адекватность, современностью же востребованы практицизм и клиповое сознание. Виктор Лагуна легко преодолевает это несоответствие своей выставкой «Сказки Пушкина» в Доме ученых СО РАН.

Виктор окончил Палехское художественное училище имени Горького. Традиции этого изысканного искусства и сейчас пульсируют в его живописи. Удивительные иллюстрации художника — тонкие, будто кружевные, украшают «Русские сказки Сибири», Аксаковский «Аленький цветочек», «Сказку о царе Салтане», пушкинские и народные сказания. Нарядный, былинный стиль живописца в чем-то близок к иконописи. Прекрасная Царевна-Лебедь и Белка-песенница, красавец Гвидон и спесивая Шамаханская царица смотрят с картин старца-рассказчика на зрителей, как живые. Караван церковей и соборов, избышки под снежными шапками, нарисованные талантливой рукой, словно говорят о родном и близком.

Сибирский художник не только земляков, но и римлян ухитрился удивить. Его выставка в галерее Сан-Микеле «Искусство и солидарность без границ» насчитывала 141 работу. Виктор Лагуна так восхитил итальянцев, что они ему вручили Золотой знак отличия и пригласили поработать в Риме целых полгода. А фирма «Фаббри» выпустила замечательный иллюстрированный каталог с его картинами. Картины художника неоднократно экспонировались в России и за рубежом. Более двух десятков произведений Виктора Лагуны принадлежат Новосибирскому художественному музею, и многие находятся в частных коллекциях в Италии и Франции, в Германии и на Кубе, в Японии, Австралии и США.

Персональная выставка «Сказки Пушкина» в Доме ученых у Виктора Лагуны первая и приурочена она ко дню рождения великого поэта.



## ТЕАТРЫ

### Театр оперы и балета

Красный проспект, 36. Тел. 227-15-37. Большой зал.

30.06 «ЩЕЛКУНЧИК».  
1.07 «ОПЕРА-ГАЛА».  
11, 12.07 «ЗОЛУШКА». Премьера.  
Начало в 18.00.

### Театр «СТАРЫЙ ДОМ»

ул. Большевикская, 45. Тел. 266-25-92.

30.06 «НОМЕР 13».  
Начало в 18.00.

### ГДТ п/р С. Афанасьева

Вокзальная магистраль, 19. Тел. 222-11-35.  
30.06 Премьера. «С ЛЮБИМЫМИ НЕ РАССТАВАЙТЕСЬ».  
Начало в 18.30.

### Театр кукол

ул. Ленина, 22. Тел. 210-24-83.

1, 5.07 «ВМЕСТЕ С НАМИ ПОИГРАЙ» (в 11.00).  
2, 6.07 «ЛЕСНЫЕ ПРИКЛЮЧЕНИЯ» (в 11.00).

## МУЗЫКА

### ФИЛАРМОНИЯ

Тел. 222-15-11

5.07 в 18.30, БЗФ — лауреат VII международного фестиваля им. И.И. Малаина народного ансамбль «Играй, гармонь!». Художественный руководитель — народный гармонист России Дмитрий Козлов. В программе: русские народные песни, частушки, пляски, наигрыши на гармошке.

11.07 в 18.30, КЗФ — «Этно» — трио Анны Маляна из Армении. В самый разгар летнего сезона Новосибирск ожидает настоящий праздник этнической музыки! Впервые в сердце Сибири с гастрольным туром приезжает коллектив, снискавший титулы «лучших из лучших», покоривший слушателей Европы и Азии. Гастроли трио Анны Маляна стали возможны, благодаря Фонду поддержки театрального искусства и Армянской национально-культурной автономии г. Новосибирска. Музыканты трио — действующий профессорский состав Ереванской консерватории: Анна Маляна — вокал, Вардагат Оганнисян — дудук, шви, Аркадий Погосян — тар. Трио даст всего три концерта на территории России (Волгод, Новосибирск, Кемерово) и направится в долгосрочное турне по городам Швеции. Трио запомнится новосибирскому слушателю проникновенным исполнением музыки от V века до наших дней, великолепными импровизациями.

## ГАСТРОЛИ

«Цирк хоббитов» приглашает детей и взрослых на новую красочную программу с медведями-джазистами, шотландскими карликовыми пуделями, уэльскими королевскими пони. Главные герои — Люди из Книги рекордов Гиннеса (тел. 220-46-70, 220-46-77).

30.06 «Рок-Сити» (тел. 227-01-08) — Концерт Вячеслава Бутусова и группы «Ю-Питер».

## РАЗВЛЕЧЕНИЯ

30.06, 1.07 **Пляж «Звезда»** (тел. 224-53-53) — развлекательная программа с дискотеккой.

1, 8, 9.07 **Центральный парк** — детская игровая программа «Ирискины проделки».

1.07 в 13.00 **Мотодром РОСТО** (ул. Тульская, 207, тел. 077) — кубок Сибири по автогонкам. Кольцевая автогонка работников ГИБДД «Кольцо мужества».

1.07 в 12.00 **Областной ипподром** (ул. Станционная, 97, тел. 341-81-70) — Рысистые бега.

7.07 ПКиО «Бугринская роща» — празднование 35-летия парка.

## ВЫСТАВКИ

В Новосибирском художественном музее (Красный проспект, 5, тел. 223-53-31). Постоянные: Иконы пяти веков. Русская живопись XVIII—XX веков. Западновропейское искусство XVIII—XIX веков. Николай РЕРИХ. Искусство XX века. Выставка «Игрушка в произведениях живописи».

Выставка абстрактной живописи Тамары ГРИЦЮК. Выставка «Дети Архипа Куинджи». «Русский фарфор и фаянс XVIII — начала XX столетий» (из фондов НГХМ).

Выставка «Живопись с пояснениями» московских художников Надежды КРЕСТИНИНОЙ и Игоря КАМЯНОВА.

В Новосибирском художественном музее (Свердлова, 10) — выставка австралийских фотохудожников. Проект Дэвида Стефенсона «Наблюдая Время».

Работы известной фотохудожницы Анны МакДональд из серии «Шелк», выполненные в 2005—2006 годах и нескольких совсем молодых, но ярких и интересных фотохудожников, выпускников Сиднейского колледжа искусств. Выставка предвещает большой международный фестиваль современной фотографии «Другое измерение», который откроется 13 июля.

Русская живопись XIX века из собрания Иркутского художественного музея. Выставка русских икон из собрания Ярославского художественного музея. «Народные промыслы России». «40 лет спустя» — выставка из коллекции семьи НЕМИРОВСКИХ. Специальный детский проект «Кот Тихон и летающие собаки» Марии КУРКОВОЙ.

Краеведческий музей (Красный проспект, 23, тел. 222-17-59). Выставка, посвященная Дням славянской письменности и культуры.

С 3 по 12 сентября 2006 года в Новосибирске впервые пройдут грандиозные гастроли Большого драматического театра имени Г. А. Товстоногова.

Театр из Санкт-Петербурга представит на суд новосибирской публики пять спектаклей: «Борис Годунов», «Калифорнийская сюита», «Дом, где разбиваются сердца», «Мария Стюарт» и «ART». Будут представлены лучшие спектакли БДТ, в которых заняты звезды театра и кино: народные артисты, лауреаты Государственной премии Алиса Фрейндлих, Олег Басилашвили, Кирилл Лавров и многие другие.



# «Дом, где разбиваются сердца»

Фантазия в русском стиле на английские темы.

Спектакль предупреждает: своеволие, ставшее первопричиной многих неразумных поступков, грозит неизбежной гибелью и глобальной катастрофой. Пьеса Бернарда Шоу, написанная во время Первой мировой войны, проникнута мрачными предчувствиями. Но ее персонажам, как и героям спектакля, присущи насмешливость и блистательный юмор, готовность к розыгрышам и прелестным авантюрам.

Стихия Бернарда Шоу — Театральность. И на сцене царит Ее Величество Игра. Герои играют друг с другом, актеры — с ролью, режиссер — с персонажами, сценограф — с пространством. Но, несмотря на кажущуюся легкость происходящего, в спектакле по пьесе великого английского драматурга режиссер Т.Н. Чхеидзе поднимает волнующие проблемы современности. В словесных поединках, остротах и парадоксах обитателей «дома...» ощутима тревога автора постановки за будущее человечества, постепенно теряющего извечные нравственные ценности.

Дворец культуры железнодорожников, 7, 8 сентября. Начало в 19-00. Стоимость билетов: 300—1500 рублей.

Выставка Андрея ШАПРАНА «Южные Курорты: люди на краю земли».

Галерея «Chernoff» (ул. М. Горького, 34, тел. 2135-482). Выставка графических работ Андрея Гейдебрехта «Архитектурные ландшафты» (Германия, г. Штутгарт).

Новосибирский музей Н. К. Рериха (ул. Коммунистическая, 38, тел. 218-06-71). Фотовыставка «Путь духа», посвященная Натальи СПИРИНОЙ. Выставка Владимира АНТИПИНА — минералы, миниатюры из стекла. Выставка «Символ Знамени Мира» (С.-Петербург): фотокопии изображений древнейшего знака триединства. Выставка «Мифы, легенды, история скифов и тюрков в творчестве алтайского художника Мирослава ЧЕВАЛКОВА».

<p><b>УЧРЕДИТЕЛЬ:</b> Новосибирский областной Совет депутатов.</p>	<p>ГЛАВНЫЙ РЕДАКТОР КИРШИНА Т. И.</p> <p>ОТВЕТСТВЕННЫЙ СЕКРЕТАРЬ ОХОРЗИНА Н. В.</p>	<p>Приемная.....218-03-64. Бухгалтерия.....218-38-17. Секретариат.....223-44-42. Директор по связям с общественностью.....218-39-84. Зоя Лаврова, Инна Головачева.....223-07-85. Елена Квансикава, Ирина Роготнева.....223-26-48. Юрий Горбачев, Любовь Щербаненко, Евгения Анцулова.....223-07-63. Светлана Сучкова, Галина Мамай, Ирина Тимофеева.....223-58-91. Фотокорреспонденты Виталий Михайлов, Андрей Данильсон.....223-48-79.</p>	<p><b>Адрес редакции и издателя:</b> 630011, Новосибирск, ул. Кирова, 3. Ст. метро «Октябрьская». Факс: 218-38-17 e-mail: vednovosov@front.ru vedom@sovetel-nso.ru http://vedomosti.sfo.ru</p>	<p>При перепечатке ссылка на «Ведомости» обязательна. За рекламные тексты редакция ответственности не несет. Рукописи не рецензируются и не возвращаются. Газета зарегистрирована Южно-Сибирским территориальным управлением Министерства Российской Федерации по делам печати, телерадиовещания и средств массовых коммуникаций. Рег. номер ПИ 12-0126. Цена договорная.</p> <p>Подписано в печать: по графику в 20.00, фактически 20.00. Подписано в типографии 20.00. Тираж 15 900 экз. Отпечатано в типографии ОАО «Советская Сибирь», 630048, г. Новосибирск, ул. Немировича-Данченко, 104.</p>
--	---	---	--	--